

## 台灣農家「家務管理訓練方案」之發展與執行研究\*

林如萍\*\*

## 摘要

本研究以農家為對象，聚焦於「家務管理」，採取「功能分析法」(Function Analysis, FA)，由職能地圖描繪(Competency Mapping)發展訓練方案，並針對九十七年度參與此方案學習者，進行問卷調查分析方案之執行與成效，共計回收有效問卷1060份。本研究結果主要分為兩部份：一是，以功能分析法分析「家務管理員」專業能力，並據以發展出三階段之「家務管理訓練方案」；二是，以問卷調查搜集資料，針對訓練方案之「行銷宣傳(Promotion)」、「產品(Product)」、「地點(Place)」及「人員(People)」四項進行方案執行之評估，並分析學習者能力之提昇及學習成效。最後，對於「家務管理訓練方案」之未來發展，提出具體建議。

關鍵詞：家政推廣、推廣教育方案、家務管理、農家、功能分析法

## 壹、緣起

鄉村地區家庭是社區的核心，因此家庭的功能不僅攸關家中成員的福祉，更影響社區的發展。隨著全球農業環境改變，「經濟」成為鄉村家庭面臨的重大挑戰。美國家人關係協會大力疾呼：應關注鄉村家庭的經濟及健康福祉(NCFR, 2003)，並提出相關之教育服務方案建議(Bauer & Braun, 2002)。就台灣的情形來看，隨著經濟與社會變遷，鄉村發展受到極大的衝擊，如何活化與振興鄉村成為令人關注的議題，並且，由於傳統的「小農」經營型態，鄉村中農家面臨的經濟困境更為嚴峻。

面對農家的經濟困境，除了由產業面著力之外，鄉村生活改善與人力資源發展亦是關鍵，依據「農業發展條例」，農業推廣的意涵包括：利用資源應用傳播、人力資源發展等方式，提供農民終身教育機會。因此，透過農業推廣以促進鄉村之發展是十分重要的途徑。「家政」為農業推廣體系的重要環節，而「改善生活」則是家政推廣領域的宗旨與終極目標(林如萍, 2003)。農村家政推廣自民國45年開辦以來，不僅是倡導與落實農業政策的重要管道，更是農村婦女重要的學習來源，對農村社區及農家生活的改革貢獻甚大。在台灣農業之發展以「生產、生活、生態」為主軸的政策概

\*本文資料來源為：行政院農業委員會補助之「96農管-5.2-輔-01(25)」計劃，謹此致謝。

\*\*臺灣師範大學人類發展與家庭系副教授

念下，家政推廣之工作方向可區分為「生活」及「生計」兩個主要面向：

- 一、「生活」面向：以教育與行政資源支持為策略，關注農家生活，以提昇農民福利。
- 二、「生計」面向：開發家政相關產業，透過教育訓練培養農民、農家婦女第二專長，以增進農家經濟，改善農村經濟發展。

綜前所述，透過推廣教育方案以強化農家對於家務管理的能力，除了有助家庭資源的運用與管理之外，亦可開拓就業機會。據此，本研究旨在發展「家務管理」訓練課程，並針對 97 年度第一階段訓練計畫之執行及成效進行評估。

## 貳、文獻探討

### 一、家事管理與家政推廣

家務管理過去多在家庭中世代傳承，家庭中一代一代透過教導實際操作的方法，同時也傳遞了家庭的價值及目標，屬於家庭教育中的一環。然而，隨著人們所生活的世界愈來愈複雜，個人與家庭的選擇機會雖然增多了，卻也使個人與家庭都面臨比以前更多且更複雜的管理活動。十九世紀隨著「家政」領域的興起與確立，家務管理成為家政領域中的議題。

早期研究對於家庭相關事務並不關注，因此，家務管理 (Household Management) 此一領域之源起難以考証。探究「家庭管理」此一領域的發展歷史，Gross, Crandall, & Knoll (1980) 指出：美國在十八、十九世紀，隨著「家政」(Home Economics) 領域的興起與確立，「家庭管理」開始萌芽，也成為家政領域中重要的元素。1821 年有關家庭事務、食物、衣著等家庭管理相關主題被引入成為學校課程，可說是家庭管理的初步發展 (Baldwin, 1949)。Beecher (1841) 撰寫了第一本家政教科書「*Treatise on Domestic Economy*」，其中包括了管理的主题，如：時間、支出、家務工作等。1879 年 Parloa 所著的書「*First Principles of Household Management and Cookery*」中，「家庭管理」一詞首次被提出 (Goldsmith, 1996)。十九世紀，美國興起「家政」運動，歷經多次會議 (Lake Placid Conference) 討論凝聚共識成立了「家政」學科。美國家政學會 (American Home Economics Association) 明確指出：「家庭管理」是「家政」中重要的一部份，強調「家務簡化」等概念，主張：家庭 (domestic) 相關科系應扮演協助婦女工作的角色，並且藉由學校教育教導家庭管理，如時間、精力等的管理。

林如萍 (2005) 依據 Gross, Crandall, & Knoll (1980) 的分析指出：美國學校教育中「家庭管理」課程的發展，早期是由家政領域的概念出發，課程聚焦於「家務工作」、「居家設備」、「家庭護理」、「家庭簿記」等實務操作。第一次世界大戰前後的時期，大學開始以住宅實驗室的做法來教導學生學習並應用家庭管理的技巧，即所謂的

「實習住宅」(Practice House)，伊利諾大學及是首先開設此課程的學校之一(Gross & Reynolds,1931)。其後，家庭管理逐步由理論的觀點出發，加入「資源」的概念，大學(如：威斯康辛大學)亦開始提供家庭經濟相關的課程。再者，家庭管理受到管理學派的影響甚巨。直接將管理領域的研究應用於家庭管理之中，首推「家務工作簡化」的例子。19世紀末，科學管理(scientific management)中的「工作簡化」(work simplification)研究引起了家務效率的概念，興起「家事工作簡化」研究的新領域。相關研究者，如：Frederick(1918)其應用 Emerson 所著的「效率的十二項原則」(Twelve Principles of Efficiency)書中的概念於家務工作，完成了「新家務工作」(The New Housekeeping)一書。

美國家政推廣服務體系，開始倡導「家務管理」議題，乃是在二次大戰期間，由於人力短缺，不論是工廠、農場或家庭中，工作簡化的概念開始受到矚目與重視。1943年美國的家政推廣服務體系，透過「普渡工作簡化研討會」(The Purdue Work Simplification Conference)訓練大批家政推廣人員，將「家務工作簡化」推廣至鄉村地區。其後「家務工作簡化」的概念被應用於特殊需求的對象，以協助其生活適應等復建工作。1948年，美國心臟病協會成立「心臟廚房」(Heart Kitchens)，為心臟病患者發展節省時間、體力，合宜的廚房設備與訓練課程，其後亦發展出協助不同殘障者(如：關節炎、半身不遂等)的各類設備與訓練，嗣後更逐步發展為協助殘障者的復建工作。整體來說，「家務管理」可說是家政的重要議題，除了由工作簡化的觀點教導民眾節省時間、體力等資源，亦逐漸發展為一專業之工作。

## 二、訓練方案的評估

教育方案應植基於學術研究之基礎，融合理論、臨床經驗、教育觀點及參與者需求等來發展。訓練方案的評估可分為兩類，一是成效評估，「方案有效嗎？哪一種方案比較有效？如何進行比較有效？」，另一方面則是以「行銷觀點」探討參與者的滿意度，以期發展出符合參與者需求的方案。就市場行銷的角度來評估教育方案的實施，以家庭生活教育相關方案來看，Katz(1988)從4P著手，即產品(Product)、價格(Price)、地點(Place)、行銷宣傳(Promotion)，其後 Morris & Cooper(1999)提出第五個P-人員(People)。

- (一) 產品：指的是提供當事人整套專業服務的內涵，方案所提供的內容、活動品質對於參加者是否選擇參加是一個很重要的因素，評估的內容包括：活動時間長短、形式、教學方法、內容議題、領導者等。
- (二) 價格：活動費用收取的原則則會受到幾個因素影響，例如，同業的競爭、定價策略、組織設立的目的、服務的可供應性等，透過評估研究者期望得知參與者

可接受的費用金額。

(三) 地點：提供服務機構與參與者的地理距離及地點的便利性，為人們是否參與的關鍵因素之一，主要評估問題是問參與者：認為多遠的距離是他可接受並願意前來參與婚前教育活動的？喜歡哪個上課地點？

(四) 行銷宣傳：宣傳行銷手法包括：刊登廣告、口耳相傳、看板海報等，透過評估請參與者反應出他們可能會從哪些管道得知婚前教育活動，例如：朋友、學校、教會、電視等。

(五) 人員：人員此一項目指的是，對活動中帶領人及相關工作人員的評估，以及參與者與他人之人際互動情形，此二者均是評估方案滿意度的項目 (Morris, & Cooper, 1999)。其中對於帶領人的評量，Morris 和 Cooper (1999) 參酌 Arcus 與 Thomas (1993)、Corey 和 Corey (1992) 及 Morris (1995) 的相關研究，發展出帶領人滿意度問卷，用以瞭解參與者所認知的帶領者形象。

## 參、研究設計

### 一、研究方法與步驟

#### (一) 發展「家務管理員」訓練方案

本研究以功能分析法描繪「家務管理員」之職能地圖 (Competency Mapping)，並據以發展「家務管理」訓練方案，進一步透過專家座談會，邀集該職業領域相關工作之學術與實務專家進行討論，確認訓練方案之規劃。

##### 1. 功能分析法 (Function Analysis, FA)

1996 年 Mansfield 和 Mitchell 提出了工作能力模式 (job competence model)，此模式的焦點是在「工作角色」(work roles)，強調個人應該完成的成果 (outcome)，或是應該執行的功能 (function) 為標的，以符合社會對此工作之期望，而工作能力模式的能力標準，所採用的分析方法即是功能分析法。「功能分析法」是一種建構職業能力標準，以「成果」來描述能力的方法，其採用「由上而下」的分析策略。功能分析法之進行，以「分解原則」(classification rules) 或稱為「演繹原則」(deductive rules) 為基本原則，依照成果的範圍大小列成有次序的層級，再者，為了檢視分析的妥適性，必須由下往上採行「重複原則」，動態的回到前面任何一點，檢視功能的劃分與組成是否完整與適當 (田振榮，2003)。

##### 2. 功能分析法進行步驟

能力分析模式分析的三大規則及功能分析法的進行步驟，如圖 1 所示：



圖 1 能力分析模式分析的三大規則

資料來源：Mansfield & Mitchell, (1996)

(1) 關鍵目的 (Key purpose)：描述職業領域的任務貢獻與最終目標。

(2) 主要功能 (Main function) / 關鍵領域 (key areas)：為了達成關鍵目的，工作者應該完成的事項，包括：操作性或技術性的功能、策略性功能、創意性或創造性功能、管理性功能、價值基礎功能。

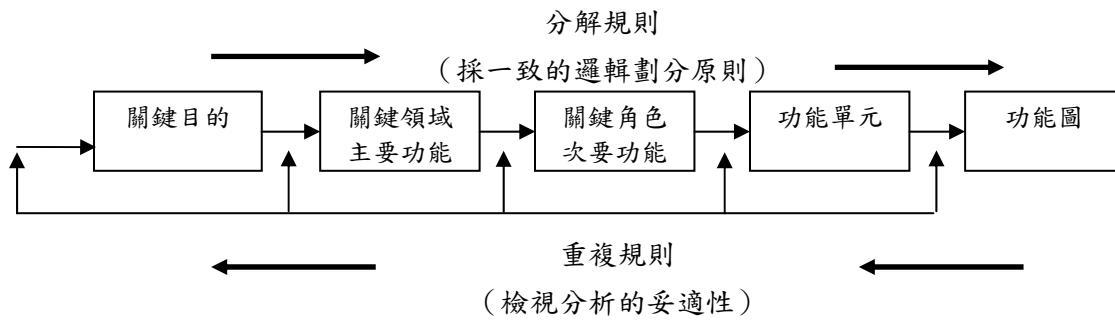
(3) 次要功能 (sub function) / 關鍵角色 (key role)：為達成主要功能，工作者應該要完成的事項。依據工作的性質，次要功能的思維方向可以是「線性」或「循環」，也可以根據不同的動作和程序進行分類。

(4) 功能單位 (function units)：次要功能的分析完成後，如果「個人」具有的能力可達成任務，分析就便可停止，如果仍然需要很多人合作才能完成，則應繼續進行功能單位的分析。

(5) 功能圖：為功能分析的成果，需能反映職業能力的最佳實況與預測未來需求，並以此架構發展能力標準、教育訓練需及評量規準的依據。

## (二) 執行「家務管理員」訓練方案

針對 97 年度執行家事管理員第一階段訓練方案之 43 個農會的家政指導員，進行方案執行說明會，提出「家事管理員訓練」方案之課程標準、執行注意事項，以及方案評估之進行方式。繼之，參與此方案計劃之農會，依訓練方案之課程標準，安排訓練課程並進行招募宣傳、執行訓練活動等工作，於課程結束後則協助問卷調查之進行。

## (三) 進行「家務管理員」訓練方案評估

本研究針對「家務管理」訓練方案之評估，針對參與學員以問卷調查方式進行。

## 二、研究樣本

97 年度執行家務管理第一階段訓練方案之農會，共有北部（桃園縣、新竹縣市）八個農會、中部地區（苗栗縣、台中縣、南投縣、彰化縣）二十七個農會、南部地區（嘉義縣、高雄縣、屏東縣）五個農會、東部地區 4 個農會。問卷調查回收 39 個班級，共 1203 份問卷，淘汰填答不完全者，有效問卷計有 1060 份，有效率達 88.11%。

參與家務管理訓練方案之成員，大多數是女性，佔 98.7%；平均年齡為 51.26 歲，其中以 51-60 歲與 41-50 歲居多，分別佔 38.1%、35.7%；教育程度以高中最多（44.7%），其次為國中（24.9%）；婚姻狀況以已婚者居多（90.0%），其次為喪偶（5.9%）。52%家中仍有子女在學者。

## 肆、研究結果

### 一、家務管理訓練方案之發展

功能分析方法是「主觀」而非「客觀」的，所謂的主觀是經由協商、共識、決定的過程獲得，可以預判領域未來的需求變化，又可以考慮目前的實際需求。本研究邀請與該職業領域相關工作的學術與實務專家進行討論，經專家座談以功能分析法完成了「家事管理員」之職能地圖描繪（附錄：圖 2），並進一步提出「家務管理訓練方案」之課程規劃及內涵建議（附錄：表 1）。「家務管理員訓練方案」共規劃 100 小時之訓練，分為三階段：

- （一）第一階段（基礎）：共 30 小時，其中 6 小時為實習課程。此階段目的在於訓練家務工作的協助者，課程內容包括家事管理員的基礎訓練與一般服務。
- （二）第二階段（進階）：共 40 小時，其中 6 小時為實習課程。此階段目的在於針對特殊對象的需求提供服務的家務工作協助者，課程內容包括進階訓練、帥兒、老人、孕婦等特殊需求照顧。
- （三）第三階段（高階）：共 30 小時，其中 6 小時為實習課程。此階段目的在於培育高級家庭管理人才，課程內容為家庭活動與資源規劃。

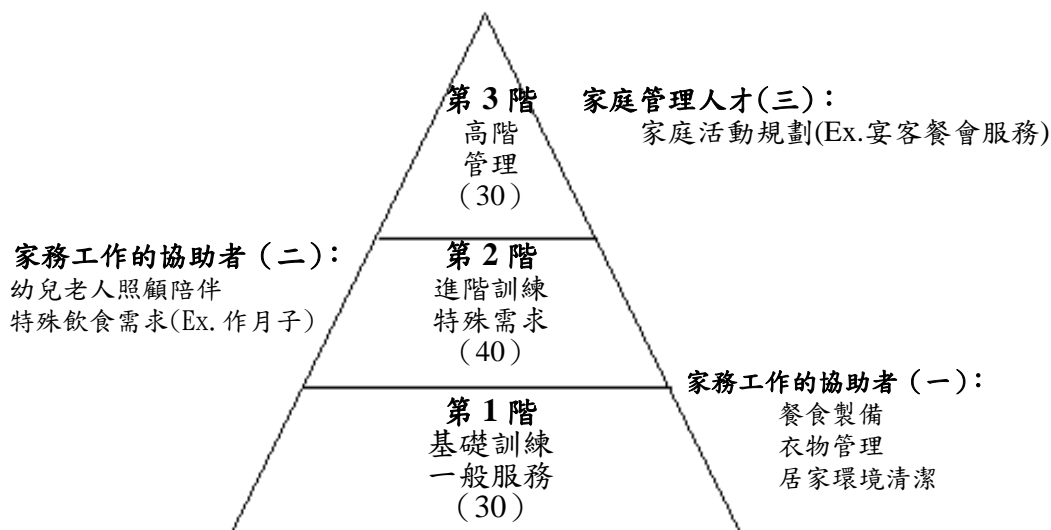

## 二、家務管理訓練方案之執行

家務管理訓練方案之執行如何？本研究以「行銷宣傳 (Promotion)」、「產品 (Product)」、「人員 (People)」及「地點 (Place)」四項，進行方案執行評估。

### (一) 行銷宣傳

「家務管理員訓練」之參與者其得知開班之訊息來源，以「家政推廣員及幹部」最多，佔 70.2%，農會人員次之 (16.2%)，再其次為鄰居朋友 (8.6%)，其他 (2.2%) 則如：透過「圖書館」、「農訓」、「夾報廣告」、「農會會刊」以及「海報」得知訊息。進一步就參與訓練者加以分析，參與者有 79.3% 為農會家政班之班員，加入家政班均 6.88 年，故訊息來源乃以「家政推廣員及幹部」、「農會人員」為主要。

### (二) 產品：課程規劃

對於「家事管理員訓練方案」之課程規劃，參與者對「課程內容」、「課程時數」與「實習時數」，表達滿意者 (將「滿意」和「非常滿意」加總) 分別為：93.8%、88.3% 與 85.1%。由此可知：超過高達八成五以上的參與者對此訓練方案之執行評價極高，其中，尤其是對「課程內容」之規劃 (mean=4.30) 滿意度最高。除滿意度之評價外，參與者亦提出建議：許多班員建議增加實習時數。

### (三) 人員：講師安排

訓練方案之講師安排，「講師之態度」、「講師之表達能力」、「講師之表達能力」、「講師之專業程度」、「講師上課之進度」和「講師與學員之互動」五個方面，參與者表達滿意者 (將「滿意」和「非常滿意」加總) 均高達九成以上。總體而言，班員對講師的滿意度極高。值得注意的是：參與者亦提出「不以商業化的角度授課」之具體建議。

## (四) 地點：場地安排

參與者對時間與場地的安排之滿意度，不論在「時間安排」、「教室地點」、「教室環境」、「教室設備」四個部份，表示「滿意」與「非常滿意」者均高達九成分。

表 1 方案執行評估 (N=1,060)

面向	n (%)					平均數
	非常不滿意	不滿意	普通	滿意	非常滿意	
產品：課程規劃						4.187
課程內容	2 (0.2)	1 (0.1)	62 (5.9)	600(56.8)	391(37.0)	4.30
課程時數	5 (0.5)	6 (0.6)	113(10.7)	629(59.7)	301(28.6)	4.15
實習時數	4 (0.4)	8 (0.8)	143(13.8)	595(57.2)	290(27.9)	4.11
人員：講師						4.38
講師態度	2 (0.2)	0 (0.0)	45 (4.3)	504(47.6)	507(47.9)	4.43
講師表達	2 (0.2)	0 (0.0)	47 (4.4)	573(54.2)	435(41.2)	4.36
講師專業	1 (0.1)	0 (0.0)	39 (3.7)	519(49.1)	498(47.1)	4.43
講師進度	1 (0.1)	0 (0.0)	81 (7.7)	583(55.3)	390(37.0)	4.29
師生互動	2 (0.2)	0 (0.0)	60 (5.8)	532(51.1)	447(42.9)	4.37
地點：場地安排						4.40
教室地點	2 (0.2)	2 (0.2)	38 (3.6)	505(47.7)	512(48.3)	4.44
教室環境	2 (0.2)	1 (0.1)	51 (4.8)	503(47.6)	499(47.3)	4.42
教室設備	2 (0.2)	3 (0.3)	80 (7.6)	530(50.3)	438(41.6)	4.33

## 三、參與家務管理訓練方案之學習成效

## (一) 能力提昇

本研究將訓練方案歸為九項，包括「工作內容態度」、「營養食物知識」、「清潔保存技能」、「烹調技能」、「洗滌去污」、「整燙衣物」、「居家環境清潔」、「居家安全維護」及「操作家電」。請參與者由「沒學到什麼」、「學到很少」、「普通」、「學到一些」、「學到很多」五項，自評其學習成效。以平均數來看，九項均超過理論中點 (3.5)，意即：整體來說，參與者自評其參加訓練確實提昇了家事管理之能力。若進一步將九項加以比較，自評「學到很多」的比例有五項均超過三成，「工作內容態度」(43.4%)「洗滌去污」(39.8%)「食物清潔保存」(39.6%)、「居家環境清潔」(38.6%)、「整燙衣物」(32.4%)。除問卷的項目之外，參與者表示對於「化學常識」、「收納技巧」、「環保知識與行動」、「時間規劃與安排」、「居家環境綠美化」、「家事簡化與效率」、「急救」、「合作互助」、「拓展人際關係」等能力均有所增進。更重要的是，參與者表示：講師澄清了參與者的觀念與態度，說明家事管理員的職務並不低下，而是貢獻己力、服務人群。



表 2 參與訓練班之能力提昇 (N=1,060)

能力項目	n (%)					平均數
	沒學到什麼	學到很少	普通	學到一些	學到非常多	
工作內容態度	2 (0.2)	7 (0.7)	60 (5.7)	525 (50.0)	456 (43.4)	4.36
營養食物知識	2 (0.2)	11 (1.0)	112(10.7)	514 (49.0)	410 (39.1)	4.26
清潔保存技能	2 (0.2)	6 (0.6)	96 (9.2)	525 (50.4)	412 (39.6)	4.29
烹調技能	19 (1.9)	45 (4.5)	186(18.5)	491 (48.7)	267 (26.5)	3.93
洗滌去污)	0 (0.0)	12 (1.1)	112(10.6)	511 (48.5)	419 (39.8)	4.27
整燙衣物	3 (0.3)	18 (1.7)	166(15.9)	517 (49.6)	338 (32.4)	4.12
居家環境清潔	0 (0.0)	7 (0.7)	91 (8.7)	544 (52.1)	403 (38.6)	4.29
居家安全維護	1 (0.1)	18 (1.7)	120(11.5)	596 (57.0)	310 (29.7)	4.14
操作家電	2 (0.2)	23 (2.2)	144(13.8)	562 (54.0)	310 (29.8)	4.11

## (二) 學習評估

參與者自評參與「家務管理訓練方案」課程的學習情形如何？本研究以：「同儕關係」、「就業能力」、「持續參與意願」及「整體課程」等來分析。

### 1. 同儕關係

在學習氣氛、團隊合作與擴展人際網絡等方面，參與者均給予極高評價，平均數高達 4.33-4.47。整體來說，「同儕關係」是參與者評價最高的面向。換言之，參與「家事管理員訓練方案」之課程，使農家成員經由學習體驗了團隊合作也擴展了人際網絡。

### 2. 就業能力

參與者自評參與「家務管理訓練方案」之課程，對其就業之幫助如何？在「熟悉家務管理」、「提昇勝任工作之信心」及「有助未來就業」等項目，平均數為 3.99-4.16，均高於理論中點，據以觀之，參與者認同訓練方案有助其就業。

### 3. 持續參與意願

參與了「家事管理員訓練方案」之第一階段課程，參與者對未來持續參加的意願如何？高達九成的參與者表示願意繼續參加，希望未來能參加職訓證照之考試者亦高達八成以上，九成五的參與者更表示：會推薦他人參加此訓練。

### 4. 整體課程

整體來說，參與了「家事管理員訓練方案」之第一階段課程，有八成七的參與者覺得：此訓練之規劃符合其需求。

表 3 參與訓練之學習評估 (N=1,060)

面向	n (%)					平均數
	非常不同意	不同意	普通	同意	非常同意	
同儕關係						4.41
學習氣氛	0 (0.0)	1 (0.1)	43 (4.1)	466 (44.1)	546 (51.7)	4.47
團隊合作	0 (0.0)	0 (0.0)	54 (5.1)	491 (46.5)	510 (48.3)	4.43
認識朋友	0 (0.0)	1 (0.1)	99 (9.4)	506 (48.2)	443 (42.2)	4.33
就業能力						4.15
有助未來就業	1 (0.1)	8 (0.8)	146(13.9)	560 (53.2)	337 (32.0)	4.16
熟悉家務管理	0 (0.0)	4 (0.4)	78 (7.4)	572 (54.1)	403 (38.1)	4.30
信心勝任工作	2 (0.2)	13 (1.2)	226(21.6)	555 (53.0)	251 (24.0)	3.99
未來規劃						4.29
參加第二階段	1 (0.1)	4 (0.4)	101 (9.6)	454 (43.3)	488 (46.6)	4.36
希望考照	3 (0.3)	13 (1.2)	167(16.0)	510 (48.9)	350 (33.6)	4.14
推薦他人參加	1 (0.1)	2 (0.2)	51 (4.8)	511 (48.3)	492 (46.5)	4.41
課程符合需求	1 (0.1)	3 (0.3)	113(10.7)	571 (54.2)	366 (34.7)	4.23

### 伍、討論與建議

本研究運用功能分析法，分析家務管理人員完成工作所需的知識、技術等專業能力，進而發展出三階段之家務管理訓練方案。就 97 年度全台四十五個農會執行第一階段訓練計劃的 1060 個參與者，所進行的調查分析主要結果來看，本研究依據家務管理人員的專業能力中之「專業職能」，包括：管理、飲食設計與製備、衣物管理、居住與環境、人際互動、保育照顧與陪伴及家庭娛樂七個領域，十六個關鍵角色，發展出的三階訓練課程。各農會於九十七年執行的第一階段訓練，以「行銷宣傳 (Promotion)」、「產品 (Product)」、「人員 (People)」及「地點 (Place)」四項來評估，本研究發現：1060 個參與者給與的評價均相當高。尤其值得注意的是：「產品」即「課程規劃」一項，不論是課程的內容、時數及實習的規劃，參與者均表示十分滿意。再者，就九項專業能力情況來看，參與者的能力均有顯著提昇。証實了：第一階段訓練課程之規劃合宜，且以此規劃來規範並協助各農會執行訓練課成，確實有助於訓練內容符合目標。換言之，分析與建立能力標準確實是教育訓練要達成目標的首要工作。

就此計劃未來的方向來說，本研究的建議有三：

### 一、協助農會針對有就業意願之參與者，提供進階訓練課程

多數參與者十分認同訓練方案有助其就業，也表達了持續參與進階訓練的高度意願。因此，未來如何協助農會家政推廣工作中，針對有就業意願之參與者，提供進階訓練課程是一項值得投入的工作。

### 二、透過跨部會協商，促進「家務管理」技術證照之規劃發展

隨著雙工作家庭增加，越來越多家庭有需求，透過家務管理人員來協助家庭日常家務工作及嬰幼兒、老人之陪伴照顧，或高階家庭的管理人才。目前政府職訓單位或民間團體雖均有提供家務管理之訓練，但「家務管理人員」之技術證照仍尚未發展，本研究發現：高達八成以上的參與訓練的人員希望未來能參加職訓證照之考試，因此，若能透過跨部會協商，促進「家務管理」技術證照之規劃發展，當有助於增加鄉村地區農家之就業機會。

### 三、發展家務管理人員之就業媒合服務

除了融合理論、教育觀點、實務經驗及參與者需求等來發展訓練方案，發展家務管理人員之就業媒合服務，提昇就業機會亦是訓練方案成功之重要工作。各鄉鎮地區農會之地理位置與資源條件不同，如合規劃一整合之「就業媒合服務心」來提供介紹與服務人力派遣，甚至搭配農產品宅配販售，除有助鄉村之就業機會亦可能是農會多角經營的一種發展可能。後續規劃值得進一步研究。

## 參考資料

1. 田振榮(2003)，職業能力分析方法功能分析法(Functional Analysis)操作手冊。
2. 林如萍(2003)。農業推廣專業人員認定體系及訓練課程發展研究計畫—生活改善專業訓練課程發展之研究。行政院農業委員會科技研究計劃之研究報告(92 農科—1.6.4—輔—#1(10))。台北市：國立臺灣師範大學人類發展與家庭學系。
3. 林如萍(2005)〈家庭資源管理的發展、家庭資源管理的概念與原則〉。頁 2-77，收錄於林如萍主編《家庭資源與管理》。台北：國立空中大學。
4. Arcus, M. E., & Thomas, J. (1993). *The nature and practice of family life education*. In Arcus, M. E., Schvaneveldt, J. D., & Moss J. J., (Eds.), *Handbook of family life education: The practice of family life education: The practice of family life education* (Vol. 2, pp. 132) . CA: Sage.
5. Bauer, J. & Braun, B.(2002). *Rural families and welfare issues*. Retrieved September

- 30, 2009 from <http://www.ruralfamilies.umn.edu/>
6. Bauer, J. W., Braun, B., & Dyk, P. H. (2003, April). *Health and the Economic Well-Being of Rural Families*. Retrieved September 30, 2009 from [http://www.ncfr.com/pdf/public\\_policy/Rural\\_Families\\_Fact\\_Sheet.pdf](http://www.ncfr.com/pdf/public_policy/Rural_Families_Fact_Sheet.pdf)
  7. Beecher, C. (1841). *Treatise on Domestic Economy*. Boston : Marsh, Capen, Lyon, & Webb.
  8. Corey, M.S., & Corey, G. (1992). *Groups: Process and Practice*. Pacific Grove, CA: Brooks/Cole.
  9. Goldsmith, B.E. (1996). *Resource Management for Individuals and Families*. MN: West.
  10. Gross, I. H., Crandall, E. W., & Knoll, M. M. (1980). *Management For Modern Families* (4nd.) . N J : Prentice-Hall, Inc.
  11. Mansfield, B. & Mitchell, L. (1996) Towards a Competent Workforce. Gower
  12. Morris, M. L. & Cooper, C. (1999). Marketing factors influencing the overall satisfaction of marriage education participants. *Family Relations*, 48, 251-262.

附錄：圖 2 「家務管理員」之職能地圖

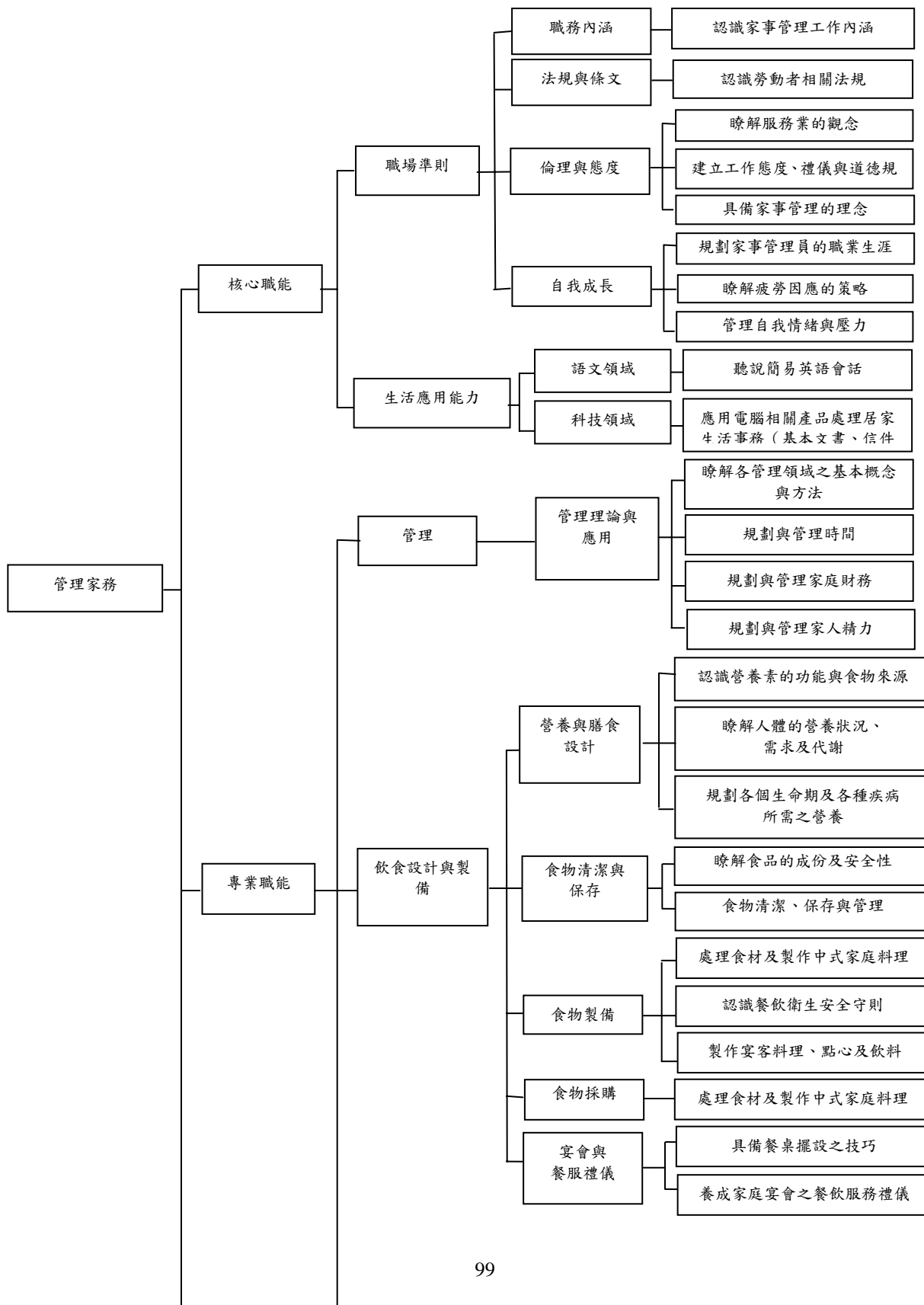

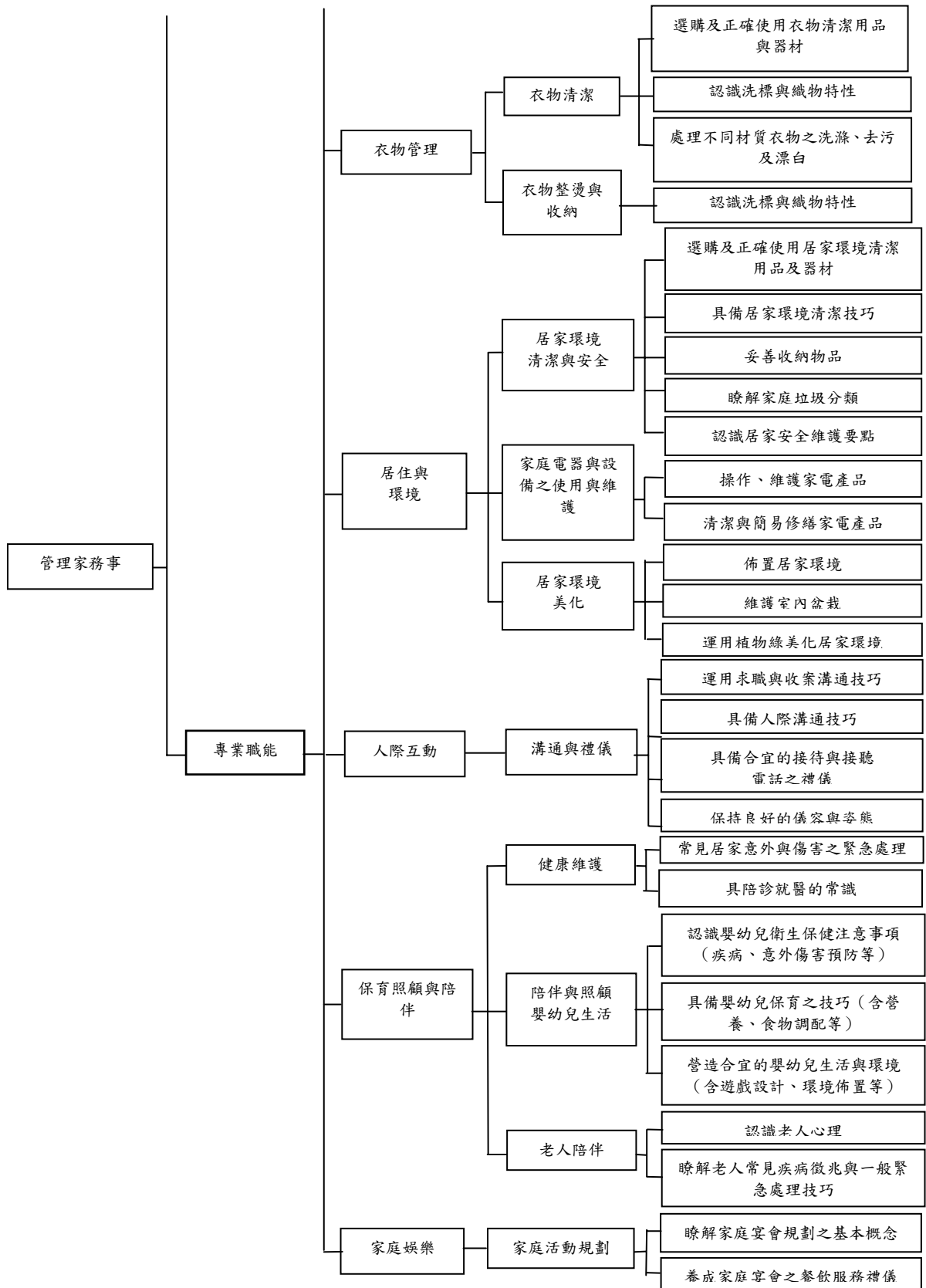

附錄：表 1 「家務管理訓練方案」之課程規劃及內涵建議

關鍵領域 (Key Areas)		關鍵角色 Key Role	課程及內涵建議			
			課程名稱	階段	時數	課程內涵
核心 職能	職場 準則	職務內涵	家事管理概論	1	3	家事管理基本認識
		法規與條文	家事管理相關法規	2	3	相關法律基本認識 (基本自我保護法、勞動基準法、幼兒福利、老人保護法等)
		倫理與態度	*家事管理概論*	1	3	家事管理理念 家事管理員所應具備的條件及態度
		自我成長	*家事管理概論*	1	3	生涯規劃、情緒管理、疲勞因應
	生活 應用 能力	語文領域	生活禮儀	3	3	簡易生活英語對話
		科技領域	電腦應用	3	3	應用電腦相關產品處理居家生活事務
專業 職能	管理	管理理論與應用	家庭資源管理	2	3	家庭資源管理理論與應用(規劃與管理時間、財務、精力之基本概念與方法)
	營養與膳食 設計	營養與膳食設計	食物營養概論	1	3	食物營養基本知能(營養素、食物分類)
			生命期營養與膳食設計	2	4	幼兒、青少年、孕婦、老人等膳食設計與製備
			疾病飲食設計及製作	3	6	疾病膳食設計與製備
	飲食設計 與製備	食物清潔與保存	食物製備	1	6	瞭解食物的成分 食物選購技巧 清潔食材 食物保存(櫥櫃與冰箱管理)
						*食物製備*
		食物製備	高級烹調	2	9	宴客、點心、飲料製備
			食物採購	食物採購規劃	2	3
	宴會與餐服 禮儀	宴會與餐服禮儀	宴會規劃及餐服禮儀	3	8	6 餐桌擺設 家庭宴會之餐飲服務禮儀
						專業 職能

關鍵領域 (Key Areas)	關鍵角色 Key Role	課程及內涵建議			
		課程名稱	階段	時數	課程內涵
居住與環境	衣物整燙與收納	衣物整燙與收納	1	3	衣物整燙技巧 衣物相關用品收納管理
	居家環境清潔與安全	居家環境清潔與安全維護	1	3	居家環境清潔劑及清潔用具的選購及使用 居家環境清掃流程與技巧(廚房、浴室、廁所、庭院) 居家收納 垃圾分類與資源再利用 居家安全維護(門窗與保全等居家安全系統)
	家庭電器與設備之使用與維護	家電操作與簡易修繕	1	3	家電操作與安全維護 家電清潔須知及簡易維修
	居家環境美化	居家佈置與綠美化	3	6	居家擺設技巧 維護室內盆栽 居家綠美化
人際互動	溝通與禮儀	家事管理概論*	1	3	接案態度與技巧 與雇主人際溝通技巧
		生活禮儀*	3	3	接待、溝通技巧 電話接聽禮儀 良好儀容和姿態
保育照顧與陪伴	健康維護	簡易家庭護理	2	3	家庭護理與用藥、急救常識 基礎意外傷害與急症處理(陪診就醫)
	陪伴與照顧嬰幼兒生活	嬰幼兒照顧與陪伴	2	6	嬰幼兒衛生保健 嬰幼兒保育 嬰幼兒生活與環境規劃佈置
	老人陪伴	老人陪伴	2	3	基礎老人心理學 老人常見疾病徵兆與一般緊急處理
家庭娛樂	家庭活動規劃	宴會規劃及餐服禮儀*	3	6	家庭宴會活動規劃之基本概念與技巧
實習	實習	初階實習(一)	1	6	食物製備實習
		進階實習(二)	2	6	居家清潔實習
		高階實習(三)	3	6	衣物洗滌整燙實習 其他實習(急救、幼兒照顧、老人陪伴、家庭宴會)

\*表示在不同關鍵角色中，重複出現之課程名稱。