

第二章 文獻探討

第一節 書籍的概念與形態

一、書的概念（意義）：

書籍的概念可從以下幾種文獻中，找到一些說明。

1. 《說文解字》書：箸也。
2. 《說文解字敘》箸於竹帛謂之書。（箸：表彰。通「著」）。
3. 《辭源》書：記載，寫作。

書籍：原指典籍。後指一般書籍。

著：撰述，寫作。

著書：著作，撰寫書籍。

4. 《國語活用辭典》書：有文字或圖畫的冊子。
5. 《環華百科全書》書：書的字義，依時代而異。古時無紙，以竹簡、縑布書寫，故「說文聿部」「說文敘」有言：「箸於竹帛謂之書」。紙發明後，改用竹書寫，故「釋名釋書契」有言：「書，庶也，紀庶物也，亦言著也，著之簡、紙，永不滅也。」印刷術未大行以前，書有印本亦有抄本；印刷術大行以後，抄本已不多見。故時下書之定義，應為「印於紙上而由多頁紙張所組成的冊籍。」
6. 《印刷設計辭典》book 書：多指超過六十四頁的書籍。

從以上各文獻中對「書」的解釋可歸納得到，「書」是一種以文字、符號、圖畫、影像、聲音等內容，記錄承載在被印體如紙、錄音帶、錄影帶、電子媒體上而集成冊的物體。它有撰述著作人的思想、經驗、心

得，而能自圓其說的一種告白，用以向他人說明、解釋其個人的看法，以博得世人大眾的認同，是謂「書」。

所以「書」的特性具有：

1.記錄知識、2.媒材應用、3.傳遞資訊的功用。

沒有了書，歷史將是空白的，人類的進步也無從對照，有了書的存在，我們將可和千年古人對談也可留給後人參考，更可流傳四海，互通學習比較，以免有太多的錯誤嘗試，以取得事半功倍的效果。

二、書籍形式

書籍的形態可從以下各分類中，了解書的各種不同面貌。

1.以性質分類：

從書籍所承載撰述的內容，依照《中國圖書分類法》，有以下十一大類，大類下可再細分為九十九小類。其十一大類如下：

- | | | |
|------------|-------------|------------|
| (1) 總類 | (2) 哲學類 | (3) 宗教類 |
| (4) 自然科學類 | (5) 電腦資訊科學類 | (6) 應用科學類 |
| (7) 社會科學類 | (8) 史地/傳記類 | (9) 語言/文學類 |
| (10) 兒童文學類 | (11) 藝術類 | |

另有未列入而目前在市場上仍佔有其份量的圖書種類如下：

- | | | |
|--------------------|----------------------|---------|
| (1) 政府出版品類 | (2) 教科書及考試用書(升學參考書)類 | |
| (3) 兒童讀物類 | (4) 漫畫類 | (5) 雜文類 |
| (6) 其他類(如食譜健身、美容等) | | |

2.以材質分類：

從承載書籍內容的被印體材料來看，自古以來中西各地就有應用各種不同的天然材料、人工材料或合成材料來集結成書，大約有以下種類：

- | | | |
|-----------|-----------|-----------|
| (1) 洞穴壁畫類 | (2) 結繩記事類 | (3) 龜甲獸骨類 |
| (4) 牛羊獸皮類 | (5) 磚石雕鑿類 | (6) 竹簡樹皮類 |

- (7) 縑帛絲綢類
- (8) 人工紙類
- (9) 機械紙類
- (10) 化工合成紙類
- (11) 金屬類
- (12) 塑膠類等

3. 以裝幀分類：

一本書的製作完成，最後的工作是在裝訂。要用何種型式的裝訂方法來完成該書，除了書籍裝幀設計者的創意思考及裝訂技術的可行性外，尚要考慮到市場行銷的價位。所以，圖書出版業者（出版商）和書籍設計者常會因成本計算而有爭辯。但是書籍如果沒有裝訂，則在運送、銷售、閱讀、收藏都很不方便。是故裝訂在書籍的製作工序（工作程序、順序）過程中，佔了非常重要的地位。

自古以來，中文古書籍的裝訂又因使用材料及技術的不同，出現了各種巧妙的裝訂，加上近代引進西方的自動機械裝訂技術，使得裝訂的型式更是多樣化。

現僅大要分述如下：

(1) 平裝類（六種）：

a. 鐵線騎馬訂裝訂，b. 鐵線平訂裝訂，c. 線圈活頁裝訂，d. 扣環活頁裝訂，e. 無線膠裝，f. 穿線平裝。

(2) 精裝類（三種）：

a. 平（硬）背無線裝訂，b. 平（硬）背穿線裝訂，c. 圓（軟）背穿線裝訂。

(3) 特殊裝訂類（三種）：

a. 立體書，b. 函裝，c. 多媒材混合裝訂。

(4) 中文古籍裝訂類（十多種）：

a. 卷軸裝，b. 梵夾裝，c. 葉子裝，d. 經摺裝，e. 旋風裝，f. 龍鱗裝，g. 蝴蝶裝，h. 包背裝，i. 線裝，j. 毛裝，k. 函套（函裝）。

4.以出版方式分類：

(1) 傳統印刷出版

(2) 數位化出版：在個人電腦（PC）普及化的今日，利用數位化的便捷，可從個人電腦選取下載自己想要的內容，因此「電子書」便迎運而出。目前可利用電腦設備而閱讀的工具具有：

a.數位化圖書館（Digital Librery）。

b.PDA個人數位助理器（Personal Digital Assistant）。

c.eBook 電子書（Electronic Book）。

第二節 中文書籍的演進

中國有五千年的歷史，自古以來被稱為「禮儀之邦」，而其精神的精華處都可在各種典籍中找到記載，尤其是中國的「四大發明」產生後，其中的「造紙」及「印刷術」對知識的記載傳承更促進了社會文明的進步，也因此把「書籍」推廣到一般社會大眾都可取得的方便地步。

在中國古籍的演進中，每每可見到各時代的不同書籍面貌。從國家圖書館的網站《認識中國古書》內之「中國圖書的起源」文中，敘述如下：

一、中國圖書的起源

文字是書籍構成的基本條件，但文字的產生非一時、一地、一人所能完成，而是在人類社會中經過相當長的歷程逐步發展成型的。文字發明以前，人類利用結繩、刻木來記事，以免遺忘；文字發明以後，龜甲、獸骨、金（青銅器）、石（石頭）等，都曾被用作書寫的材料。但由於甲骨取得困難、青銅器造價昂貴、石頭又太笨重等因素，逐漸由簡牘、縑帛所取代，這兩者可稱為我國最早的正式圖書；後來，造紙普及以後，紙張成為一般書寫及圖書製作的主要材料。

1.結繩

在文字發明以前，人類憑著記憶和口頭傳

說的方式以表達思想感情，或經驗交流，或傳播知識。由於人的記憶有限，時間一久，容易遺忘或訛傳，聰明的人類於是發明許多幫助記憶的方法，例如用「結繩記事」的方式把重要的事情「記」下來。這種利用繩結的大小、鬆緊、多少以及塗上各種不同的顏色來區分不同的內容及事情的輕重，我們可稱之為「繩書」。我國雲南的土著，台灣的高山族，都流行過結繩記事。

2. 刻木

結繩而外，刻木記事也廣泛地被古人所利用。像我國少數民族以前留下來一些長木板，木板旁邊刻有深淺不同的缺口，由於相異的缺口各有含意，所以每年在第一次吃新米時，就由族中一位老人集合村眾向大家解說每個缺口所代表的事情。經由這種刻木記事將該村的歷史口耳相傳地延遞下去。雲南省博物館藏有土著世代相傳的刻木。

3. 金石

金指銅錫合金的青銅器皿，從殷商後期一直沿用到東漢，種類繁多，大抵是貴族使用的器具，同時也是象徵統治權力的「重器」。統治者或貴族們凡遇有重要文件需長期保存或有重大事件需要永久紀念的，

就記錄在青銅器上，這類文字叫做「銘」，也稱為「金文」，它已具有書籍的作用。石泛指石頭，就文字記錄的材料而言，石刻更優於青銅，如石大而重，載文面積廣，來源不乏，質堅不易毀損，且可模拓，化身千百，故自秦漢之後，就逐漸取代青銅器在記功、追遠等方面的用途。早期，古人將石頭製作成片狀或鼓狀，並在上面書寫鐫刻，及至正規書籍發展後也利用石頭鐫刻經典，稱為「石經」。

4. 甲骨

我國現存最早的文字記錄為殷商的甲骨卜辭。甲指龜甲，骨即獸骨，卜辭是商代帝王占卜時的記錄，一般將刻在甲骨上的卜辭，通稱為甲骨文。甲骨文大抵在十九世紀末期被發現，地點在今河南省安陽縣小屯村，初被誤作龍骨，作為刀傷用藥，後經過學者的研究，才確定是殷代的一種文書，可考證當時的許多事蹟。甲骨文雖不是正規的書，但已具備圖書的特徵。

5. 簡牘

簡牘是「竹簡」和「木牘」的合稱，用毛筆和墨將文字寫在竹片上稱「簡」，寫在木片上稱「牘」。製作竹簡，先將長竹劈成狹長形竹片，以火將水分烤乾，再削去竹面青皮，既能防蠹，且便於書寫；若把許多

根竹簡編連在一起即稱為「冊」，簡冊的編連方法像編竹簾一樣，容易收捲展開。木牘則將木材鋸成方形木版，也有一種窄長形的，經過乾燥後，即可書寫。一般說來，簡冊主要用來寫書，版牘則用來寫公文、信件。現代出土的簡牘多流傳於戰國秦漢時期。附圖為民國初期在甘肅居延地區出土的漢代木簡。上端為半圓形，並繪花紋，中有孔，以便穿繫繩子。反面有「甘露二年十月盡三年九月吞」兩行文字，正面有「遠食過關出入簿」兩行文字，就其文字及形狀來看，這片漢簡大概是出入關門作為符信用的腰牌。

6. 帛書

帛書是寫在「縑帛」上的書，縑帛是一種絲織品，質地輕軟，方便折疊，容易攜帶、保存或閱讀，都較簡牘為佳，所以受到春秋戰國時期貴族及富人的重視。古代的帛書最長可到四十尺，末端附有一根捲軸，以便舒捲。帛書大都是根據簡冊的內容鈔寫而來，所以在帛上劃有界行，模仿簡冊的樣子。近代出土的帛書例如「楚繒書」，繒也是帛的一種，此繒書上有以毛筆黑墨書寫的一千多字，四周有彩色圖像，內容是《山海經》的神話。另「長沙馬王堆西漢墓」中也出土許多帛書，其中重要

的包括《帛書老子》甲、乙本，字爲楷書，鈔於漢代，另有《帛書春秋事語》、《帛書戰國縱橫家書》，字體在篆隸之間。以縑帛作爲寫書的材料固然有許多優點，但價格太昂貴，生產是有限，行之不久，就被紙所取代。

7. 敦煌寫卷

戰國以前，竹和帛爲書寫的主要材料，但因「縑貴而簡重」，於是逐漸被紙張取代，現今所見早期的紙書，有清光緒年間在甘肅敦煌石窟中發現的寫卷，俗稱「敦煌寫卷」，書寫文字以漢文居多，其次有藏文、梵文等。內容以佛經爲主，其次爲儒道各家經典、公私文件，以及諸子、史籍、韻書、詩賦、小說、契據、度牒、星曆等類。這些敦煌卷子爲研究我國中古時期經濟、社會、政治和文化的重要材料，也是研究佛教史的重要史料。「敦煌卷子」的特徵，如裝訂皆爲卷軸裝，邊欄行界以鉛畫線。此外，滿紙可見別體俗字。

二、宋代的刻書概況

兩宋時期是我國雕版印刷的黃金時代。由於當時社會穩定、經濟發達與學術發展間接帶動了刻書事業，舉凡政府的國子監、司、庫、州、軍、

郡、府、縣以及民間的家塾、坊肆等都競相刻書。刻書範圍遍及儒家經典、史地圖籍、醫書藥方、天文曆算、陰陽占卜、字書類書和唐宋名家詩文集等。刻書中心地區主要為浙江、四川、福建三個地區；大抵浙刻最善，川刻最貴，閩刻最差而量多。此外，江西、江蘇、湖北、湖南、廣東、廣西、也有相當的刻書水準。由於宋代版刻書寫和刻印技巧已臻成熟，各地獨特風格逐漸形成。目前，宋版書是舉世公認的珍本，但明初尚無人特重宋版，自明末錢謙益、毛晉藏書唯宋版是尚，始為士林重視。當時主要刻書地區：

1. 浙江地區

浙江位處江南，地方富庶，是我國雕版印書的發祥地之一，刻書業遍布臨安、吳興、衢州、婺州、明州各地，以臨安府（今浙江杭州）為中心。由於宋室遷都於此，人文薈萃，造就臨安刻書事業的優越地位。官刻方面，如北宋國子監設在京師汴梁（今河南開封），但北宋監本卻大多降付杭州開板，除因該地印紙質佳、刻工人夥外，主要是其具有精湛的刻印技術；私家刻書方面，則浙西盛於浙東；坊刻方面，杭城內外，書鋪林立，以陳宅書籍鋪最負盛名。綜觀浙本，大抵書寫似歐體，筆畫方整，而書品寬大，多用麻紙。

(1) 《史記》存一百二十六卷

漢司馬遷撰 宋裴駟集解

南宋初期覆北宋國子監刊元及明初遞修本

北宋監本傳世極罕。此書乃南宋初期覆刊北宋監本者，觀其版式、行款、字體，或可略窺北宋監本一豹。

(2) 《南宋群賢小集》九十五卷

宋陳起編

宋嘉定至景定間(1208-1264)臨安府

陳解元宅書籍鋪遞刊本

此爲孤本，極具學術價值，信爲國寶。書中有「臨北大街陳宅書籍鋪印行」牌記，即世所豔稱的「書棚本」

(3) 《冥樞會要》三卷

宋釋祖心編

宋紹興十五年(1145)湖州報恩光孝禪

寺刊本

此書字形方整，近歐體，刀法尙圓潤，爲宋代浙刻本典型之一。

(4) 《三國志》六十五卷

晉陳壽撰 宋裴松之注

宋紹興間(1131-1162)衢州州學刊元

明修補本

宋室南渡後，書籍多缺，國子監刊正史，餘史籍多爲地方所刻，取入監中，作爲監本，此即衢州州學刻本。

2. 四川地區

四川素有「天府」之譽，加上該地山林茂密、木材來源豐富，極利雕版印刷，向來被視爲雕版印書的發源地。刻書事業集中在成都和眉山。成都在唐末已有書鋪出賣各種印本書，五代後蜀又大力提倡刻書，因此刻書事業歷久不衰；宋初在此開雕工程浩大的「大藏經」，並成爲後世官私刊刻藏經的基礎。南宋時，四川刻書

事業逐漸移向眉山發展，刊刻經史、唐宋名家詩文集和醫書等；「眉山七史」為其代表作。蜀本字大、紙白，撇捺筆畫有與顏體相似的地方，版式又疏朗悅目。

(1) 《蘇文定公文集》存二卷

宋蘇轍撰

宋孝宗時(1163-1189)眉山刊大字本
眉山為三蘇家鄉，刻有多種蘇氏文集。此為蜀大字本，字大悅目，版式疏朗，可與浙本比美。

(2) 《東都事略》一百三十卷

宋王稱撰

宋紹熙間(1190-1194)眉山程舍人宅刊本
此南宋人所修北宋九朝帝王史。宋刻宋印。卷一第二行下記「臣王稱上進」，傳本「稱」多作「偁」，可藉以改正。目錄後有刻書牌記，聲明禁止翻印，可見當時刻書事業的發達。

3. 福建地區

宋代福建刻書事業主要分布在福州、建陽等地，而以後者最為集中。如同浙、蜀，閩北盛產竹子，就地取材，造紙印書，既經濟又便利，是以刻書事業盛行，民間書坊尤其發達，多集中在今麻沙鎮和書坊鄉，當時號稱「圖書之府」。刻書除經史百家和唐宋名家詩文外，並輯刻經書和子書的「纂圖互注重言重意本」，以及科舉用書、醫書和酬世大全之類等。總之，種類多、印量大、流傳

廣，正所謂「建本遍天下」。南宋初期建本有瘦金體習氣；中期稜角盡露近似柳體，而橫輕豎重則似顏體。印紙多為黃麻紙或竹紙，質地較薄，顏色發暗。建本在欄線外多有耳子，耳子內刻篇名或小題，便於查找。

(1) 《攝大乘論釋》存一卷

唐釋玄奘譯

北宋紹聖元年(1094)福州東禪等覺院

刊《大藏經》本

北宋福州東禪寺籌資所刻《大藏經》。

由於卷帙浩大，且為民間私刻，費時久長，自神宗元豐三年(1080-1103)至徽宗二年始成。此本字體方整，接近浙刻。

(2) 《文選》三十卷

梁蕭統編 唐呂延濟等五臣注

宋紹興三十一年(1161)建陽崇化書坊

陳八郎宅刊本

此五臣注單行本，宋刊宋印，兼宋人句讀，而又未經刪削，極富學術價值。字體刀法略帶瘦金體習氣，屬南宋初期建陽刻本風格。

(3) 《唐書》存一百九十三卷

宋歐陽修、宋祁同撰

南宋中期建安魏仲立宅刊本

此書字體雋麗、鋒稜峭厲，為南宋中期建安刻本之代表作。

(4) 《大易粹言》存五十四卷

宋曾種撰

南宋建安劉叔剛刊本

此建安坊刻本，字體在顏、柳之間，半葉十二行，行廿三字，小黑口，序後有「建安劉叔剛刻梓」八字雙邊牌記。

(5) 《纂圖附釋文重言互註老子道德經》二卷

舊題漢河上公章句

南宋建刊巾箱本

「纂圖」指書前相關附圖；「重言」即註明文句重複出現書中某處；「互註」則採用他書加以印證。此應為當時科舉用書。

第三節 中文古書的設計語言

一、外觀結構術語（三十五種）

從一本書或一套（部）書的裝幀來看，最先看到的是該書的外部結構及書內文前封面等書頁，而因時因地或材料使用、裝訂技術、收藏保護考慮，可以製造出各種不同功能的圖書裝訂方式。所以，中國自古便有極其豐富多變的裝幀方法，也造就了極富藝術趣味的書籍設計型態。從國家圖書館的網站《認識中國古書》內之「中國圖書的起源」文中，敘述如下：

1. 卷軸裝

又稱「卷子」。是紙本圖書最早的裝訂形式，受到古代簡策和帛書的影響，即把若干紙張黏接成橫幅長卷，在卷末附一軸，以便從左而右捲繞收藏。此外，還有標、帶、籤、帙等附屬品。紙本的卷軸裝約興於漢代，盛於隋唐。

2. 梵夾裝

此為早期印度貝葉經所用裝訂形式。貝葉通常裁成上下窄而左右寬的扁形，積若干葉後，上下墊以版片，再在中間穿兩孔，用繩子穿紮起來。古代中國有所謂葉子，即受此影響。

3. 葉子

大約在唐代開始，有感於卷子得反覆舒捲，檢閱不便，於是將一張張寫了文字的紙張積疊起來，或裝在函盒裡，或仿印度佛經梵夾裝，上下用木板夾著，再加以捆綁。葉子有似貝葉的扁長形，而上下加高；亦有改貝葉的橫式為豎式，換了個方向，這些都無非配合中國人閱讀和書寫的習慣。後因葉子極易散亂，而發展出經折裝。圖示為現代彩色紙印刷的藏文《金剛經附感應故事彙》。

4. 經摺裝

「摺」或作「折」，又名摺子裝。卷子翻閱

不便，葉子又極易散亂，約在唐代後期便產生了經摺裝，就是將若干紙張黏連成長幅，按一定行數而左右連續摺疊，並在前後加上硬紙板作保護。因普遍為歷代佛經印本所使用，故稱為經摺裝。

5. 旋風裝

早期有一種說法，認為因經摺裝容易斷裂散開，於是有人用一大張紙黏連在經摺本子的前後，首尾相連，迴環往復，猶如旋風，故稱旋風裝。近又有另一種說法，以為北平故宮所藏唐寫本《刊謬補缺切韻》的裝訂形式才是旋風裝；但有學者說，該寫本應是龍鱗裝，而非旋風裝。

6. 龍鱗裝

又稱「魚鱗裝」。北平故宮藏有唐寫本《刊謬補缺切韻》，裱裝出自宋代宣和年間宮廷內匠之手。凡二十四葉，除首葉外，其餘各葉都是兩面書寫。用一較書葉稍寬的長幅紙張為底，將首葉全幅黏貼在底紙右方，緊接著，再將其餘各葉右邊空白處逐次向左黏貼在底紙上，如龍鱗般相錯，捲起來則又似卷軸裝。或以為即旋風裝，恐誤。

7. 蝴蝶裝

葉子易散亂，經摺裝又易斷裂，於是想到了裝訂成冊。最初，將書葉以版心中間為

準，印有文字的一面朝裡對摺，再將各葉的折縫處對齊，黏連在包裹書背的厚硬大紙上，翻閱時，有如蝴蝶展翅，故稱蝴蝶裝。因書衣厚硬，所以古人陳列這樣的書，可以書口向下，書背向上而直立，書葉四周餘幅亦特別闊大。這種形制大概開始於唐末五代，宋元兩代特別流行。

8. 包背裝

蝴蝶裝書葉反摺，翻閱時每遇空白一面，讀者頗感不便，於是出現了包背裝。包背裝與蝴蝶裝不同，即將書葉正摺，印有文字的一面朝外，版心在書口處，書葉兩邊的餘幅向著書背，再打孔用紙捻在餘幅處穿透固定，外面再加上一整張紙黏連書背，包裹書的前後。這種形制大概起於南宋，在明代初年至中葉間很是流行，此後，便被線裝取代。

9. 線裝

這是現存古籍中最常見的裝訂形式，書葉摺法與包背裝相同，但不黏連書背，而是先在書葉餘幅部份打孔訂紙捻，再裁兩紙，大小與摺好的書葉相同，保護書的前後，然後打孔穿線，以四針眼為多。用線穿訂書的方法，可能起源很早，但正式的線裝，大概出現於明代中葉以後，是對包背裝所作的改良形制。

10.毛裝

古籍裝訂形式之一。即書葉疊齊，下了紙捻，而未加裁切。用意或如朱印本、藍印本，所以表示新印。

11.書首

又稱「書頭」，指書的上端。

12.書根

指書的下端。因一般線裝古籍乃平放，在此處或寫有書名、冊數，可便檢尋。

13.書口

包背裝、線裝的書葉對摺後，版心就在書籍開合的一邊，稱書口。

14.書背

又稱「書脊」，指書裝訂處右側的截面。

15.書腦

指書裝訂處的右方。

16.書衣

又稱「書皮」。指包在古書最外層的，或一整張黏連書背，或書前、書後各一，較厚，有保護全書的作用，相當於現代書籍的封面、封底。

17.封面

又稱「內封面」或「書名葉」。多在古籍書衣內的第一葉，主要用以題記書名。一般形式是前半葉四周印有邊框，刻有三行字。中間一行是書名，字體較大，右行爲

著作人或編選人的姓名，左行刻藏版及梓行者。也有將出版年月印在上邊框外的。

18.內封面

又稱「封面」或「書名葉」。多在古籍書衣內的第一葉，主要用以題記書名。一般形式是前半葉四周印有邊框，刻有三行字。中間一行是書名，字體較大，右行爲著作人或編選人的姓名，左行刻藏版及梓行者。也有將出版年月印在上邊框外的。

19.書名葉

又稱「內封面」或「封面」。多在古籍書衣內的第一葉，主要用以題記書名。一般形式是前半葉四周印有邊框，刻有三行字。中間一行是書名，字體較大，右行爲著作人或編選人的姓名，左行刻藏版及梓行者。也有將出版年月印在上邊框外的。

20.扉頁

又稱「護葉」或「副葉」，是另加在每冊古籍前書衣和封面間，或後書衣和最後一葉間的空白葉，用來保護正文書葉。廣東刊刻的書，其中扉葉多爲萬年紅紙，塗料主要成份爲四氧化三鉛（鉛丹），可防止蟲蟻蟲蝕。

21.護葉

又稱「扉頁」或「副葉」，是另加在每冊古籍前書衣和封面間，或後書衣和最後一

葉間的空白葉，用來保護正文書葉。廣東刊刻的書，其中扉葉多為萬年紅紙，塗料主要成份為四氧化三鉛（鉛丹），可防止蟲蟻蠹蝕。

22. 副葉

又稱「護葉」或「扉頁」，是另加在每冊古籍前書衣和封面間，或後書衣和最後一葉間的空白葉，用來保護正文書葉。廣東刊刻的書，其中扉葉多為萬年紅紙，塗料主要成份為四氧化三鉛（鉛丹），可防止蟲蟻蠹蝕。

23. 書簽

指書衣上所貼紙簽，亦有用絲織品的，主要是題寫書名。

24. 金鑲玉

南方俗稱「袍套裝」或「惜古襯」，是線裝舊籍一種鑲裱襯紙的方法。此法即在書葉內裱襯一張新紙，較原書的天頭、地腳各長出幾分。由於原書葉往往因陳舊而呈黃色，襯上潔白的新紙，重為裝訂後，有如金鑲玉璽，故名。

24. 包角

凡珍貴的線裝舊籍，在裝訂時，用細絹把書冊右側上下兩角包起來，稱為「包角」。包角既屬美觀，又有保護作用。

25. 紙捻

又稱「紙釘」。即將細長的紙條搓如線狀。包背裝須打孔訂紙捻，而線裝在穿線前，亦須訂紙捻固定書葉。紙捻一般採用棉紙。

26. 針孔

又稱「針眼」。線裝書的裝訂，必先在書腦的部份打孔，以便穿針引線。一般為四針孔，如果書籍幅面寬廣，亦有六針孔、八針孔或更多。

27. 函套

又稱「書套」。指冊葉式書籍外面的附屬品，具保護作用。多以草板紙（馬糞紙）為裡，外敷藍布製成，分四合套、六合套、雲字套等。因是糊成的，不適用於卑溼的南方，易生蠹。

28. 四合套

函套的一種形式，即外露書首、書根，僅包裹舊籍前後左右四面。

29. 六合套

函套的一種形式，即舊籍前後左右上下六面全被包裹著。

30. 雲字套

較精緻的六合套，即外敷綾錦，且在開函處挖做雲形或環式。

31. 書別子

即函套開口處的鍵，用來閉緊別牢函套

的，舊日多為象牙製或骨製。

32. 木匣

用木板做匣，一端可以開，把書放置在裡面，不易受損，與函套的作用相同。

33. 夾板

木匣變形而成夾板。即在書的前後各放一塊與書形大小相同的木板，在木板的兩端各自穿孔，繫上帶子並綁緊，用來保護書籍。

34. 布套

布製的書套，用來保護書籍。

35. 紙匣

函套的變形。只五面有紙，一面張口的叫做單匣；在單匣的外邊，再在張口的一面，套上一較大的單匣，把書籍緊閉在內的叫做雙匣。紙匣的外背，可以標明書籍的名稱、類號等，直立插架。

二、內文結構術語（二十四種）

一本書的主體在於內文的文字內容或配圖，這些圖文要如何安排，各種內容都要有合適的位置及稱呼，因此，在設計書籍時便要先了解其中的適性，才能獲得合理的層次感。從國家圖書館的網站《認識中國古書》內之「中國圖書的起源」文中，敘述如下：

1. 序

在正文前面，說明著作宗旨、撰寫經過、刊刻情況、學術源流等

內容的文字。有作者自序，也有刻書者或其他人所寫的序，一部書的刻印次數愈多，往往序也就愈多。

2.跋

又稱「後序」、「後記」或「書後」。以校刻人所寫的爲多，敘述版刻源流或刊刻經過。一般來說，跋在正文的最後，但也有放在正文前面的。

3.凡例

有關全書編製體例的說明文字，一般列在序之後，目錄之前。

4.目錄

又稱「目次」。包括書中所有篇章名目，是全書內容的綱要。一般古籍的目錄多排在序之後，正文之前。較大部頭的著作，除卷首總目錄外，各部份還有分目錄；而一些有前後集的古籍，目錄往往分散在各部份。

5.卷首

正文之前獨立成卷的部份。其中內容大多是聖諭、先人著述文字、著者生平資料（行狀、神道碑、墓誌、傳記等）以及相關之文字、繪圖。

6.卷末

正文之後獨立成卷的部份，其中內容多是著者生平資料，同人賦贈之作、後輩著述

文字，或其他有關的一些內容，也許是作者的另一部作品。

7. 附錄

正文後面的附加部份，和卷末的情況大抵相同。

8. 插圖

在我國古代，圖和書的關係非常密切，隨著雕版印刷的發達，古籍刻本中所附圖畫（版畫）從形式到內容都有長足的進步，不僅增加讀者對文字的了解力，且兼具賞心悅目的藝術性。到了明、清兩代，古籍插圖在地方特點、家族面貌及個人風格方面的表現尤其鮮明。

9. 牌記

又稱「木記」、「刊記」、「牌子」或「書牌」。是刊刻者對一書出版事項的記載，包括刊刻者姓名、書鋪店號、刊刻年月等，甚或出現刻書情況、內容提要、廣告宣傳等文字，詳略不一。大抵與現代圖書的版權頁類似，可作為版本鑑定的依據。牌記的位置並不固定，多在封面後、序後、目錄後或每卷之後，形式五花八門，邊匡圍作長方形、亞字形、橢圓形、鐘形或鼎形，也有無邊匡的。

10. 版權頁

現代圖書多在書名頁的背面，也有的在全

書之後。紀錄事項一般包括：書名、著者名、出版、發行單位等名稱、地址，以及書的開本、字數、出版時間、版次、印次、印數、書號、定價等，有的還印有出版物的流傳使用權限與範圍，都是針對一書版本和出版情況的說明文字。

11.正文

構成書籍內容的主體篇章稱為正文。一般按篇幅多寡來劃分卷次，各卷葉次自為起訖。

12.卷端

正文各卷開頭的兩三行稱為卷端。卷端題有書名、篇名、卷次、作者、注釋者、校刻者，對鑑別版本，考訂源流有參考作用。又，古籍篇目，多依卷端所提著錄書名，因係經過最後審定，最符合原意。

13.小題

指篇名。較早的古籍，在卷端處，篇名置於書名上面，叫做「小題在上」。

14.大題

指書名。較早的古籍，在卷端處，書名置於篇名下面，叫做「大題在下」。

15.口題

古籍有在版心，亦即包背裝和線裝的書口中，刻上書名、卷次、葉次、字數和刻工名的統稱為「口題」。

16. 墨等

又稱「墨釘」或「黑釘」。古籍刻版時，在有闕文的地方挖以方孔，再嵌補適當的小木片等待校勘正確時另行補刊。刷印後，書葉上該處呈現為黑塊。

17. 白框

起源於古書鈔本，後世刻本亦或用其例，以空白方框表示書中闕文。

18. 墨圍

指在書中表示注、疏或小標題等個別字或某些字的周圍，用墨線圍成小黑匡，可引起讀者注意。

19. 陰文

又稱「墨蓋子」。指為醒目起見，特將文內某字襯以黑底刻成白文。

20. 墨蓋子

又稱「陰文」。指為醒目起見，特將文內某字襯以黑底刻成白文。

21. 題跋

藏書家或學者對珍藏古籍加以考證，將版刻源流、得書經過和個人研究心得寫在書的卷首、卷末或前後扉葉上，便是「題跋」，又稱「題識」或「題記」，常被視為版本鑑定的重要依據，著名藏書家，如清代的顧廣圻、黃丕烈等所撰題跋尤具參考價值。

22.批校

一書印成後，在流傳過程中常有人把閱讀該書的心得或校語寫在書上，就是「批校」或「批注」。後人可根據這些手批校注文字來查考該書在版本上的特點和異同。

23.眉批

指在版框上端餘紙中的批校。套印本或分別將各家眉批以不同顏色印出，益形醒目。如明凌氏刊《世說新語》，四色套印；墨色為內文，黃色為宋劉應登批，藍色為劉辰翁批，朱色為明王世懋批。

24.藏書章

又稱「藏章」、「印記」或「印鑑」。是藏書家鈐印在私藏書籍上，以表示所有權用的，大都為藏書家的姓名、字號、里居和室名，間有表達鑑定意見，如「宋本」；以及告誡後人，如「子孫永寶」之類。由藏書章可推知一本書的流傳經過，可供鑑別古籍版本作參考。

三、版面設計術語（四十六種）

就一本書的每一頁內容要如何安排，使閱讀能順暢，重點能明顯，視覺能美觀，這些工作都要依靠美術編輯的功力去處理，但是目前業界的美術設計人員常有不知所云的依樣畫葫蘆，以致會亂了規矩，因此最好先從中文古籍中的先例去了解才能做到最合適的版面設計。從國家圖書館的網站《認識中國古書》內之「中國圖書的起源」文中，敘述如下：

1.版面

指單張書葉的印刷面。

玉海二百卷附辭學指南四卷二〇一冊 宋王應麟撰 元後至元六年（1340）慶元路儒學刊本

2.版框

又稱「邊欄」，指圍成版面四周的直線，主要分單邊和雙邊兩種形式。此外，少數版本的邊欄以圖案構成，總稱花邊。

3.註單邊

農書三十六卷十二冊 元王禎撰 明嘉靖九年（1530）山東布政司刊本

4.邊欄

又稱「版框」，指圍成版面四周的直線，主要分單邊和雙邊兩種形式。此外，少數版本的邊欄以圖案構成，總稱花邊。

5.註單邊

農書三十六卷十二冊 元王禎撰 明嘉靖九年（1530）山東布政司刊本

6.單邊

書版四周俱以一道直線圍成者，大抵為粗線。

農書三十六卷十二冊 元王禎撰 明嘉靖九年（1530）山東布政司刊本

7.雙邊

書版四周俱以兩道直線圍成者，分左右雙邊，四周雙邊兩種形式。大抵一粗一細，

外粗裡細，俗又稱為文武邊欄。

8. 註左右雙邊

新刊補註銅人腧穴鍼灸圖經五卷五冊宋王惟一撰不著註人 元刊本

9. 文武邊欄

書版四周俱以兩道直線圍成者，分左右雙邊，四周雙邊兩種形式。大抵一粗一細，外粗裡細，俗又稱為雙邊。

10. 註四周雙邊

坤皋鐵筆二卷餘集一卷四冊清鞠履厚撰清乾隆二十年至四十四年（1755-1799）雲間鞠氏鈐拓本

11. 版框高廣

凡著錄古書的大小，大抵量度版框的高度和寬度，以半葉為準，高度記在前面，而寬度係自右邊欄至書葉正中，記在後面。計算單位為厘米。

新刊補註銅人腧穴鍼灸圖經五卷五冊宋王惟一撰不著註人 元刊本

12. 界行

又稱「界格」、「行線」或「行欄」，唐代稱作「邊準」、宋代稱作「解行」。指版框內字行之間分界線。印本書的界行是從古寫本演變而來。後世抄寫的書，邊欄和界行有以所印顏色區分者，如烏絲欄（墨格）、朱絲欄（紅格）、藍格、綠格等。

13.圖註烏絲欄

人海記不分卷一冊清查慎行撰南野草堂烏
絲欄鈔本

14.烏絲欄

原指古代帛書上面畫有或織有黑色的邊
欄、界行。因為初期的紙本仿自帛書，故
此一稱謂又延用於抄寫的紙本書。後世又
稱墨格。

人海記不分卷一冊清查慎行撰南野草堂烏
絲欄鈔本

15.墨格

原指古代帛書上面畫有或織有黑色的邊
欄、界行。因為初期的紙本仿自帛書，故
此一稱謂又延用於抄寫的紙本書。後世又
稱烏絲欄。

人海記不分卷一冊清查慎行撰南野草堂烏
絲欄鈔本

16.朱絲欄

原指古代帛書上面畫有或織有紅色的邊
欄、界行。因為初期的紙本仿自帛書，故
此一稱謂又延用於抄寫的紙本書。後世又
稱紅格。

玉曆祥異賦不分卷二十冊不著撰人明朱絲
欄精鈔彩繪本

17.紅格

古代帛書上面畫有或織有紅色的邊欄、界

行。因為初期的紙本仿自帛書，故此一稱謂又延用於抄寫的紙本書。後世又稱朱絲欄。

天元玉曆祥異賦不分卷二十冊不著撰人明
朱絲欄精鈔彩繪本

18.藍格

指描寫的紙本書所印邊欄、界行為藍色者。

密莊漫錄十卷四冊宋張邦基撰明藍格鈔本

19.綠格

指抄寫的紙本書所印邊欄、界行為綠色者。

過庭錄十六卷四冊清宋翔鳳撰綠格鈔本

20.行款

又稱「行格」。指書中正文的行數以及每行字數。古書的行款，通常以半頁為準。著錄時，多記每半頁若干行，行若干字。清江標撰有《宋元本書目行格表》，可用來考證版本。

文選三十卷十六冊梁蕭統編唐呂延濟等五臣註宋紹興三十一年（1161）建陽崇化書坊陳八郎宅刊本近人王同愈手書題記

21.行格

又稱「行款」。指書中正文的行數以及每行字數。古書的行款，通常以半頁為準。著錄時，多記每半頁若干行，行若干字。

清江標撰有《宋元本書目行格表》，可用來考證版本。

文選三十卷十六冊梁蕭統編唐呂延濟等五臣註宋紹興三十一年（1161）建陽崇化書坊陳八郎宅刊本近人王同愈手書題記

22. 版心

也叫「中縫」。亦即包背裝和線裝書的書口，指每張書葉的正中折縫處，某些版本在此刻有書名、卷次、葉次、字數和刻工姓名。

玉海二百卷附辭學指南四卷二〇一冊 宋王應麟撰 元後至元六年（1340）慶元路儒學刊本

23. 中縫

「版心」。亦即包背裝和線裝書的書口，指每張書葉的正中折縫處，某些版本在此刻有書名、卷次、葉次、字數和刻工姓名。

玉海二百卷附辭學指南四卷二〇一冊 宋王應麟撰 元後至元六年（1340）慶元路儒學刊本

24. 象鼻

版心下邊欄至上下魚尾間的兩個部份、或稱作象鼻。因其中印有黑線與否而出現白口、黑口、花口等稱謂。大約宋版書多白口或小黑口；元版書多大黑口。

東都事略一百三十卷二十四冊 宋王稱撰

宋紹熙間（1190-1194）眉山程社人宅刊本

25.白口

版心上下兩端正中間未印有黑線者稱爲白口

圖註白口

文選三十卷十六冊梁蕭統編 唐呂延濟等
五臣注宋紹興三十一年（1161）建陽崇化
書坊陳八郎宅刊本

26.黑口

上下兩端正中間印有黑線者稱爲黑口、是
折疊書葉的標記。又，黑線粗的叫大黑
口；黑線細的叫小黑口。

27.圖註黑口

東都事略一百三十卷二十四冊宋王稱撰宋
紹熙間（1190-1194）眉山程舍人宅刊本

28.花口

版心上邊欄至上魚尾間的正中央刻有文字
者稱爲花口

29.圖註花口

十七史詳節二百七十三卷四十冊宋呂祖謙
編明正德十一年（1516）建陽劉氏慎獨齋
刊本

30.魚尾

在版心中，距上邊約四分之一處印有一像
魚尾巴似的標誌，以便折疊書葉，稱爲魚
尾。有時版心下半也有一魚尾，如沒有，

則印一橫線。以數量區分，有單魚尾、雙魚尾、三魚尾；以方向區分，有對魚尾和順魚尾；以虛實圖案區分，有白魚尾、黑魚尾、線魚尾、花魚尾等。

春秋繁露十七卷四冊 漢董仲舒撰 明天啓五年（1625）西湖沈式花齋刊本

31. 白魚尾

版心的魚尾只有外部輪廓的，叫白魚尾。

32. 圖註白魚尾

春秋繁露十七卷四冊漢董仲舒撰明天啓五年（1625）西湖沈氏花齋刊本

33. 黑魚尾

版心的魚尾輪廓內用墨填實的，叫黑魚尾。

34. 圖註黑魚尾

金陵新志十五卷十六冊元張鉉撰元至正四年（1344）集慶路刊明正德十五年（1520）補修本

35. 線魚尾

版心的魚尾由線條構成的，叫線魚尾。

辯惑續編七卷附錄二卷三冊明顧亮撰明萬曆二年（1574）益藩木活字本

36. 花魚尾

版心的魚尾下部為曲線形如花瓣狀的，叫花魚尾。

冥樞會要三卷六冊宋釋祖心編宋紹興十五

年（1145）湖州報恩光孝禪寺刊本

37.對魚尾

版心兩個魚尾形標記方向相反者，叫對魚尾。又叫逆魚尾。

金陵新志十五卷十六冊元張鉉撰元至正四年（1344）集慶路刊明正德十五年（1520）補修本

38.逆魚尾

版心兩個魚尾形標記方向相反者，叫逆魚尾。又叫對魚尾。

金陵新志十五卷十六冊元張鉉撰元至正四年（1344）集慶路刊明正德十五年（1520）補修本

39.順魚尾

版心兩個魚尾形標記方向相同者，叫順魚尾。

文選三十卷十六冊梁蕭統編唐呂延濟等五臣註宋紹興三十一年（1161）建陽崇化書坊陳八郎宅刊本

40.單魚尾

版心只有一個魚尾形標記者，叫單魚尾。

新定九宮大成總目不分卷十二冊清允祿等編清乾隆間（1736-1795）內府五色精鈔本

41.雙魚尾

版心有兩個魚尾形標記者，叫雙魚尾。

金陵新志十五卷十六冊元張鉉撰元至正四

年（1344）集慶路刊明正德十五年（1520）

補修本

42.三魚尾

版心有三個魚尾形標記者，叫三魚尾。

43.圖註三魚尾

隋書存一卷一冊唐魏徵、長孫無忌等奉敕

撰元大德間（1297-1307）饒州路儒學刊本

44.天頭

在書葉版面上方沒有印刷圖文的部份稱天頭。

玉海二百卷附辭學指南四卷二〇一冊 宋

王應麟撰 元後至元六年（1340）慶元路

儒學刊本

45.地腳

在書葉版面下方沒有印刷圖文的部份稱地腳。

玉海二百卷附辭學指南四卷二〇一冊 宋

王應麟撰 元後至元六年（1340）慶元路

儒學刊本

46.書耳

又稱「耳格」、「耳子」。指刻在版框左欄外上角的一個小長方格。書耳內多刻有本書的篇名（小題），稱耳題，因當時書冊裝訂形式為蝴蝶裝，在左欄外記篇名，正便於檢索。

玉海二百卷附辭學指南四卷二〇一冊 宋

第四節 現代書籍設計規範（各部位名稱）

從了解中文古籍後，在現代的圖書設計中，一位美術編輯者，對於書籍的各種位置、功能、稱謂等等，都要有基本的認識，在此提出一些簡要的圖示說明如下：

書籍各部位名稱圖

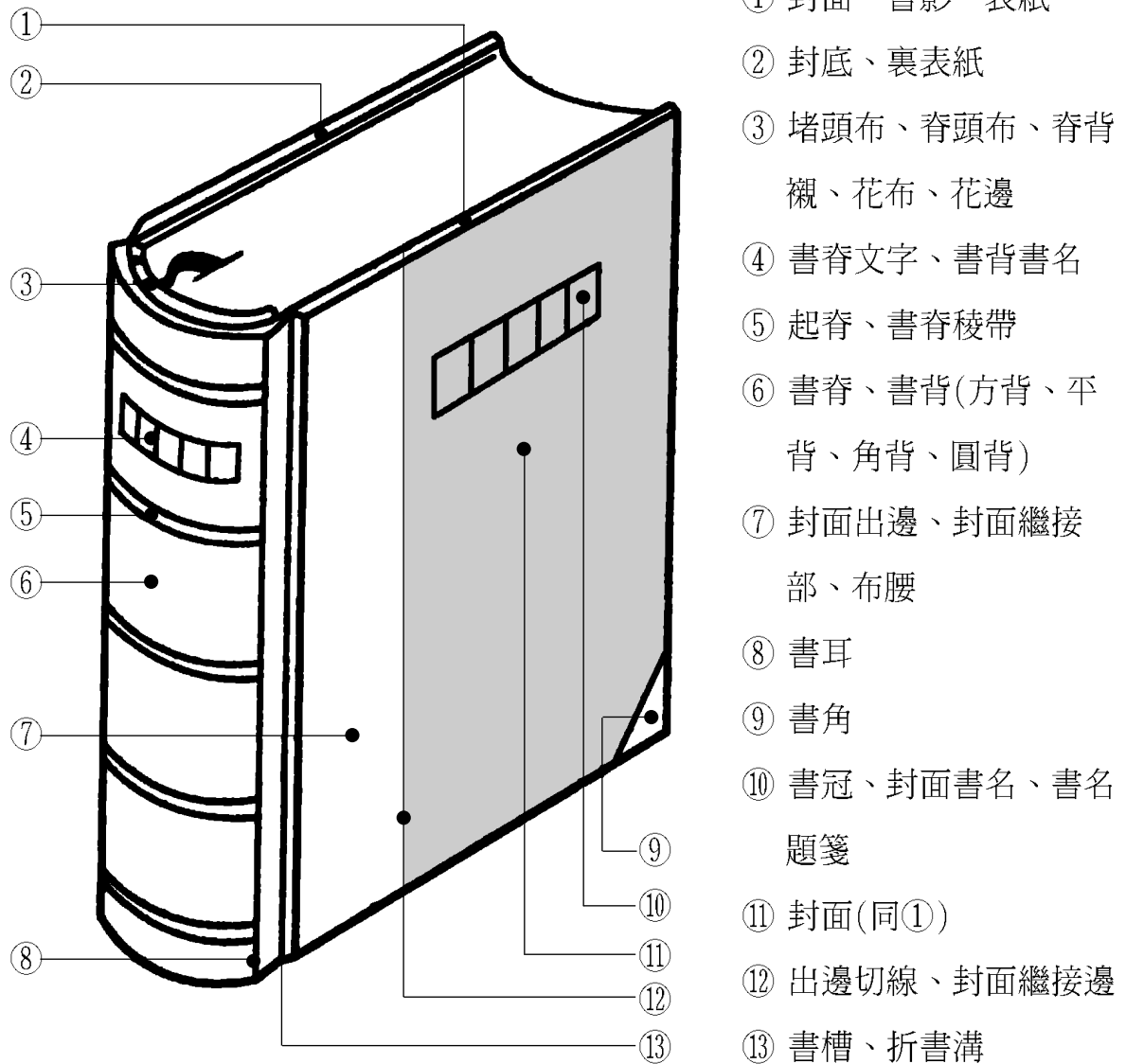

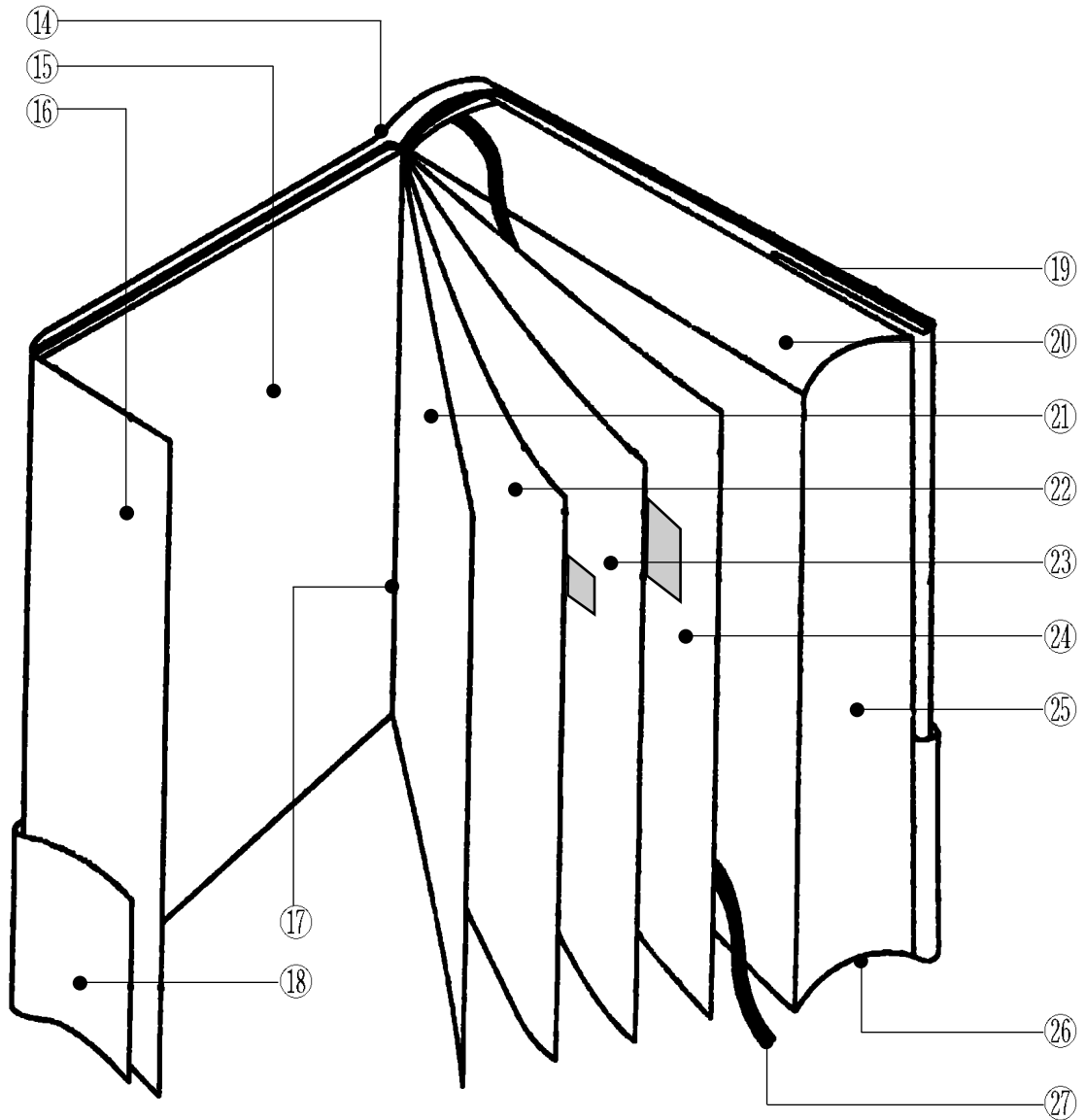

⑭ 包封、護封、書衣

⑮ 環襯、蝴蝶頁、
襯頁、襯紙

⑯ 勒口、飄口、拗口
、折口、摺口、摺
封口

⑰ 訂口、裝訂線

⑱ 腰封、腰帶、書帶

⑲ 內封、原書封面及

封底

⑳ 書頂、上切口、
天頭、上方

㉑ 環襯(同⑮)

㉒ 夾襯、空白頁、
簽名頁

㉓ 前扉、小扉、小書
名頁、第一書名頁

㉔ 扉頁、大書名頁、

第二書名頁

㉕ 書口、外切口、小
口、開書邊、書身
、書芯，若刷金或
染色則稱色口

㉖ 書跟、下切口、
地腳、下方

㉗ 書簽帶、書頁帶、
夾書帶、絲帶

① 封面 Front Cover

- 一本書或雜誌正面的最外（最上面、前面）的一頁，是該書讓讀者（購買者）第一眼可清楚地看到其書的書名。它所刊載的主要內容有：（1）叢書名號、（2）書名即題目或副題、（3）作者（譯者、編者）姓名、（4）出版（發行）單位、（5）圖案設計。
- 封面所採用的紙張大部份都比該書內文的紙張要厚很多，常用的有150磅以上的道林紙、銅版紙、銅西卡紙、美術紙等，如果是精裝書（bound book、hardbound），更以厚磅的紙板來製作。
- 封面設計又可分成數種型式，不論是以文字或圖片為主，其主要重點都要表現出該書的主旨精神，並且以簡潔醒目為先，太複雜者反而會減弱一目了然的即時印象。
- 該封面的內頁稱為封面裡（inside front cover），通常都保留空白設計，如果是精裝書，大部份都會直接黏貼在厚紙板上。

② 封底 Back Cover

- 封底是該書的最後（最下、最末）一頁，大部份都較少設計，有的只是把該書的內容重點提要列出，或延伸封面的圖案設計到封底，以增加該書封面設計的整體效果。但應注意的是封底都要附印有：（1）國際標準書碼 ISBN（International Standard Book Numbers）、（2）條碼 Bar Code，以便採購及結帳的電腦處理。
- 封底用紙與封面同。
- 封底裡（inside back cover）亦同封面裡之處理。

⑥ 書脊 Book Spine

- 書脊亦稱書背（backbone），是該書自封面到封底之間的厚度，即是該書總頁數的厚度，它是封面與封底的連接處。而其面積都呈現瘦長型，當書平躺時，它的視覺面較不起眼，但若是該書直插在書架內，則其正面就能完整地顯現在讀者面前，也是很重要的書刊設

計告示的重點位置。

- 其刊載的主要內容有：（1）叢書名號、（2）書名、（3）作者（譯者、編者）姓名、（4）出版單位 Logo、（5）出版（發行）單位。
- 書脊視該書總頁數的多寡而有不同的型態製作，如果頁數少於32頁（page）（註），常以騎馬訂（saddle stitch）裝訂，因此就不必做書脊面設計；如果頁數較多時，書脊就可呈現出厚度，則可採平訂（flat stitch）、膠裝（perfect bound）等裝訂，此時書脊的重要性即顯出。

（註：一張紙有兩頁，即正面 front 和反面 back。two pages on a sheet of paper）

⑭ 書衣 Book Jacket、Dust-cover

- 在書的外層，加一張單獨可自由活動取下的封面紙，長度能包裹住封面和封底，並反折到封面裡（封底裡）者，其左右總長度約原書開本的將近四倍寬，這就像替書穿上一件外套。它也可以直接做為封面，黏貼在平裝本的書背，如果是精裝書，多以包住硬皮封面為主。平裝書也有如此做法，只是把約 30 至 40 盎司（ounce）的硬封面紙板改為約 300 磅的薄紙板代替。
- 在台灣，自由活動的書衣一般較少使用，因為常會脫落而損壞到封面完整美觀效果，所以在出版界較少有增加「書衣」的習慣，而讀者也較不懂得珍惜書衣，及要求有書衣來保護封面。

⑯ 摺口 Flap

- 摺口是位在封面、封底的書口處（fore edge）向外延伸的一截紙張，它的寬度大約是封面（底）短邊的 1/3 至 4/5 長度，一般的設計都是封面（底）的延伸，或只留設計底色，當書本裝訂時，它是向封面（底）裡內摺的，具有加強封面（底）美觀、耐翻作用。

- 大部份的平裝書或雜誌都不留此摺口，因為它不利於三面刀切修邊裁紙機（three knife trimmer）的自動化一貫裝訂作業流程，但是如要保留該摺口設計，則裝訂時將會增加工作程序（process）及成本。

⑱ 書帶 Book Sash

- 書帶也是和書衣一樣的長度，但寬度約只有 6 至 10 公分，它是裹在書的封面（底）最外面之中下方。只印上書內容的重點提要或名家評論、推薦及特價資料，以便讀者能在書店攤位上看到書時，不用問店員或其他銷售告示廣告，就能了解該書的重點情節及銷售價格，可說是非常立即的推銷手法。

㉑ 蝴蝶頁 Book Lining、Book Endpaper

- 蝴蝶頁它是黏貼封面（底）與內文的獨立一張紙，分前蝴蝶頁（封面處）、後蝴蝶頁（封底處）。
- 一般平裝書較不重視前後蝴蝶頁，只是加一張同磅厚的白紙或稍厚素色紙，以便讓人有可「簽名留言」的位置。但是在精裝書或較多頁數的厚書，蝴蝶頁就很重要，因為蝴蝶頁是黏貼封面與內文的「拉力點」。如果沒有較厚、韌，約 150 至 180 磅的紙做蝴蝶頁，則就容易使封面和內文在多次翻閱或不小心把書掉落在地，所受的重力加速度時，發生封面（底）與內文分裂開來的不良情況。

㉔ 書名頁 Book Title

- 書名頁也稱標題頁（title page），是位在書本內文的最前面第一頁（page one），即蝴蝶頁後的第一頁，通常以位在單數頁為佳。
- 它主要刊載只有書名、作者、出版者的名稱，比較慎重的書尚可區分出第一書名頁（first title page）只刊載大字的書名及保留大部份空白以便簽名用，第二書名頁（second title page）位在第三頁（page three），再刊載上述三種資料。書名頁若設計得當可

顯出該書的氣質。

版權頁 Copyright Page

- 版權頁亦稱編輯組織頁 (editorial board page) 可位在書名頁後，如有第二書名頁，則位於第二書名頁後，但也可位在該書內文的最後一頁 (end page)，最好是獨自一頁，以便利查考翻閱。
- 版權頁的主要刊載內容有：(1) 書名、(2) 作者、(3) 出版者、(4) 發行者、(5) 編輯者、(6) 通訊資料、(7) 印刷者、(8) 售價、(9) 發行日期、(10) 版次、(11) 印刷次、(12) 版權所有、翻印必究、(13) 國際標準書碼等等該書的相關資料。

目錄頁 Contents Page

- 目錄頁是位在書名頁後的一頁或多頁，而如果該書另有獻詞頁 (dedication page)，則需位於獻詞頁後，以示尊重該獻詞。
- 目錄頁的設計通常要注意查閱的便利性，在書籍設計上應儘量簡潔，如有需配圖也不宜過強，但雜誌的目錄可稍作誇大處理，以便吸引讀者注意。