

第二章 相關文獻探討

本章內容分為二個部分：第一部份是認同感理論的分析及探討，瞭解認同感的程度區別與目前的相關研究；第二部分是從環境心理學的範疇，探討個人空間和領域行為的理論及分析，並瞭解目前相關的研究結果有哪些，藉由對於認同感及領域感的相關理論及文獻，釐清並界定目前已有研究的向度，及其可供本研究參考之處。

第一節 認同理論與文獻

一、認同感的意涵

有關認同感的定義各有不同的說法，帕森斯（Parson, 1976）對認同感的定義為接受一種價值模式，即將一套價值模式內化到人心中的過程。在佛洛伊德（Sigmund Freud, 1899）的觀點中，認同不僅僅是一種模仿，也是一種內化過程，可以分為三種層次：第一層次，認同是與團體有一定固定的情感；第二層次，認同是將個人內設到自我中；第三層次，認同是將內化的特質分享與他人（陳月娥，1986）。

許木桂（民77）提出，認同是將一個人或一群人的行為特徵或價值觀予以內化，成為他人屬性的一種過程。由認同的心理結構來看，Mcfarland（1951）對認同的定義是指心靈上的一種概念，此概念是一個人或團體的成就及特性，就好像他自己的一種個人反應。朱潔嵐（民2001）則認為認同，或說是認同感，指的是個人認為自己用來宣告自己的社會特徵或社會團體，對自己有多大的意義和價值。換句話說，認同度不單是指一個人的社會身份和所參與的團體，而是指個人對此身份和團體的主觀價值判斷和所賦予的意義。這種主觀性/

心理狀態，是認同感的來源，也就是認同的心理基礎。

雖然對於認同的定義莫衷一是，但是在國際社會百科全書中敘述認同感的定義為：「認同感就是個體對群體的歸屬感」。就是個體認為自己是群體中的一份子，認定自己是屬於這個群體。（楊敏芝，2002）

另外一種定義，乃是一個人接受他人的影響力便發生認同作用，因為在一個人想對別人或別的團體維持及建立一種自我界定的關係時，他必接受別人的影響力，及接納別人的行為，此時自然產生了認同作用。而認同感在程度上的區別，將之分為四種：（郭為藩，1975）

- （一）認知的：個人覺得自己屬於一個團體，且能瞭解此一團體的特性。
- （二）情感的：個人對認定的團體有歸屬感，並有其感情，且在感情上有「團體內」和「團體外」之劃分。
- （三）知覺的：除了認識認同對象外，能產生愛好的感覺。
- （四）行為的：不只是認知、態度與價值觀，尤其重視行為表現，能表現出認同的對象或團體的特性。

二、空間認同感相關研究

有關空間認同感的文獻及研究甚少，一般建築界在談論環境的構成時，經常用「空間」(space)這個名詞來代表一個三度空間，無論是人造的或是天然的實體環境，純粹談論其構成單元或其機能上、結構上、美學上的涵意，通常不帶有情感的意涵。

而「領域」除了具備劃界及空間防禦的概念外，她同樣也扮演了組織個體與團體間互動的角色、作為表現個人認同的媒介、而且能結合感覺評價或對空間的依附（Poul A.，2003）。除了領域的組織功能外，領域也會帶來特殊感、隱私、以及個人的認同感。人們可能經由他們所擁有的領域以及諸多個人化的管道而經驗到較高度的自我概念。他們可能很得意的說自己就是「住在Oak街上那棟紅房屋中的人」（Poul A.，2003）。其中，動物的領域權根植於基本的

生存需求，人類的領域權則是「更高層次」的需求（例如自我形象、認知）（Gold, 1982）

有關建築空間的認同感，Norberg Schulz認為：「當我們透過分析來處理建築物特性時，遺漏了具體環境的特性，這種品質也就是人所能認同的客體，而認同感正可以給人一種存在的立足點的感受。」（Norberg Schulz, 1979）。如果把空間擴大為一個地方的概念時，則一個地方的概念囊括了一個人與社群間及自我的關係。（Steven J.Galliano and Gary M.Leoffler, 1999）。

一個地方概念的成形，取決於在這土地上使用的者的認同感。要了解一個地方的意涵可以從通常可以從認同感或是經由人們對空間的描述來分析出來。我們可以將環境意象分成五種實質的重要類型：通道、邊緣、地域、節點、地上標誌（Kavin Lynch 1959），這五種對空間的感覺，決定了一個地方的自明性與方向性，當然也描述出環境給與人的重要意象，當環境能夠被大多數人更清楚的描述時，空間混亂或不明的狀況便會降低，人們處在那個環境時存在的感受便會提高，否則便會給予人們失落感的恐懼，這是來自於動態的有機體想要在環境中確定方向的需求（Norberg Schulz, 1979）。

楊敏芝於研究地方認同感之界定時指出：在文獻的記載中，比較多是針對族群認同、國家認同或團體認同方面，顯少有專門研究地方認同感，但是上述方向並非是有相互排斥而是有相互涵蓋的。所以在地方認同感方面，我們可以將之界定為：「地方居民對一特定空間或領域之認同感，包含了實質空間的認同與意識空間的認同，實質空間認同係指特定生活空間領域中實質生活條件的滿意程度，包含了經濟生活、實質環境及文化生活的認同度；意識空間的認同包含認同感、歸屬感等心靈層面認同」。（楊敏芝，2002）

三、校園空間的認同

團體間的領域性有助於養成團體「內」的信任。與人共享領域權，團體的

認同感及安全感，為在同一領域中的人有著共同的經驗（Taylor, 1978）。因此，權利與義務是相對的，當學生能認同自己是學校環境的重要成員時，會提高認同感的強度，其所扮演的角色是擁有與付出，主體本身會自發性的融入環境，讓環境更美、更好、更舒適將是理所當然的，而透過環境所有成員的融入，所建構的文化價值將是永續恆遠的（胡毓正、謝秀珮、石杜娟，2002）。

學校環境的認同受到相關因子影響（圖2-1），學校係由教育行政單位所設立，一個學校如果一個小型國家，具有土地（校地） 人民（教職員生） 政權（學校行政），校地範圍明確具有領域所有權屬，教職員生由老師、行政人員、學生與家長共同組成，行政措施將校內空間劃分以適合課程的進行及發展學校特色，校園的文化由行政單位形塑為主流之外，學生的次級文化影響成為非主流，各種因素交互影響，使學校的認同與領域行為如同縮小版的國家認同。

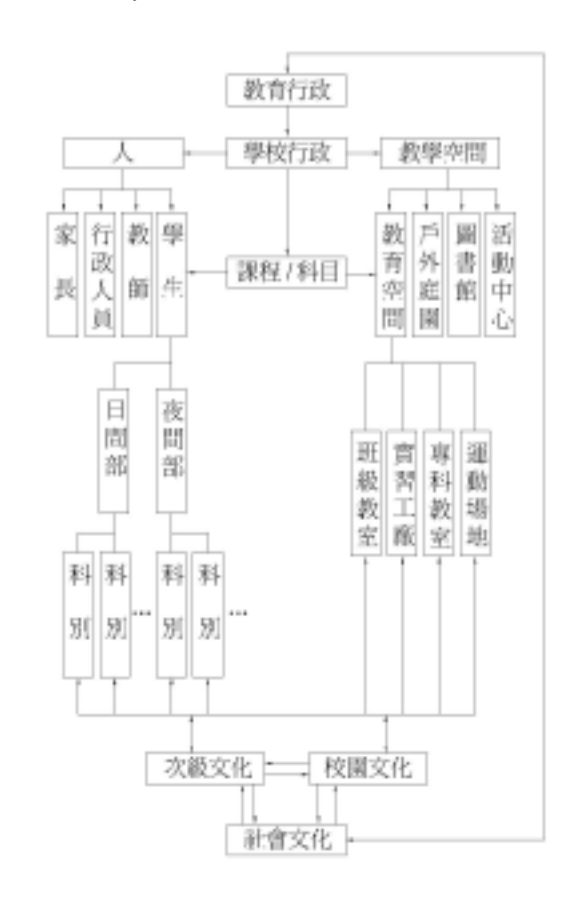

資料來源：本研究整理

圖 2-1 學校環境和學生的關係

因此，學校以學生為主體的組織建構班級單位，使教室不只是桌椅、黑板、設備，或是一群叫二年級的學生，或是一間叫 201 的房間。教室是活的，是有機的。教室中每個個體不同的學習方式，使得每個教室都是一個很不同的經驗。而每個個體不同的學習方式以及偏好的學習情境，使得每間教室都是高度個別化的學習經驗（陳怡如譯，2002）。它不只是一個物理空間，不只是磚瓦，它是一些個體為了一些共同目標而有互動的一個環境。

在學校行政單位的安排下，將學生編班並安排所屬教室及哪些老師成為班導師、科任老師，班級教室在導師的主導下，決定了學生座位位置、課桌椅排列方式、教室設施與佈置方式，學生透過課程學習，產生領域行為與對班級、自我的認同，將領域個人化、標記、劃分界線，個體與個體間的互動更擴大、縮小了個體心理上的領域空間，教室因此成為獨一無二的社會環境（social environment）（詳圖2-2）。

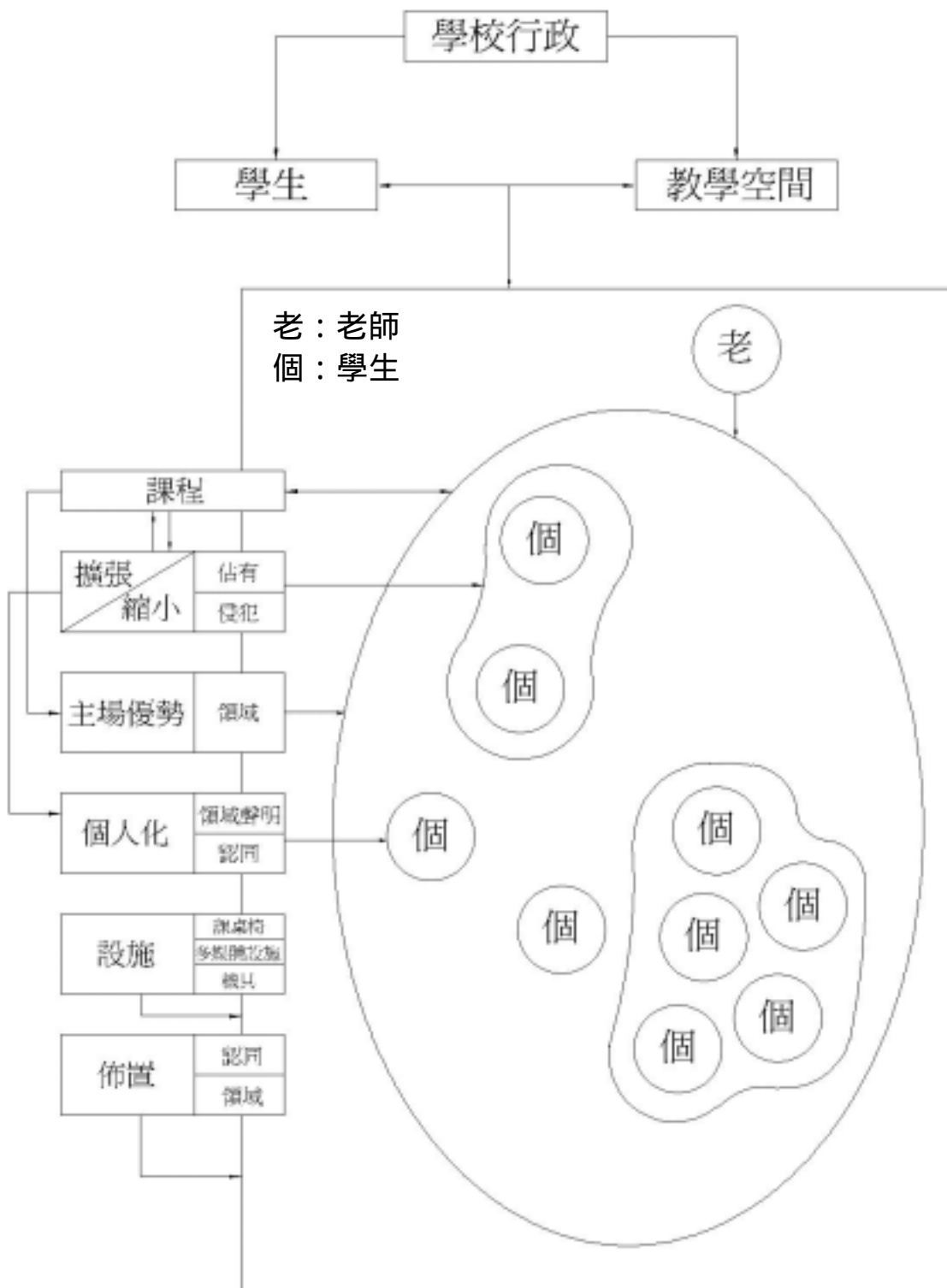

資料來源：本研究整理

圖 2-2 教室內的關係

四、教室佈置探討

經以關鍵字「教室佈置」搜尋本國博碩士論文、期刊有關資料並無所獲，杜威說：「要想改變一個人，必先改變他的環境，環境改變了，他就改變了。」因此「環境教育」具有潛移默化的功能，可說是一種潛在的課程。學生與學校的互動也是最重要的一環，學生的參與感直接影響到對學校的認同感（劉兆玄，2004）。因此，適當的教室佈置，不僅提供良好的學習環境，更提高學生對班級的認同感，透過教室物理環境的佈置，建立師生彼此瞭解的園地，例如可在教室佈置時，開闢溝通版面，如「心情留言」、「我有話要說」等，讓學生可以適當地表達自己的感情和想法，教師則可利用班會或上課時作適當的回應或和同學討論（林素卿，2000）。

「假如教室像電影院」的廣告誘發學生無限想像，其實教室佈置也是一種展示的功能，學生從佈置教室活動中，企圖展現該班所欲呈現的班級特色與風格，不過教室佈告欄最後均會變成一個類似的模式，整個版面分成三、四個區域，其中一定有一個區域『學生作品欄』，大概是找些學生的優秀作品，如書法、美術、作文等貼在上面，這一貼就是一個學期，或直到被學生撕毀破壞後，這種教室佈置是為佈置而佈置，只是應付檢查，教室佈置欄應該是教室內一個重要的生活資訊站，師生一進教室後，就有一種衝動去看看佈告欄上有何新鮮事物，做為學校一天新生活的開始。教室佈置欄就是班級文化的反應。（徐惠東，2001）

不過學校生活是一個持續性的學習歷程，僅止於每學期所辦裡的教室佈置比賽反而容易流於形式與草率，成為每任學藝股長的重責大任，而這樣的教室佈置活動也不足以表現出一個班級在整個學期的學習歷程變化，班級成員也被限制無法恣意展現對班級教室或個人空間的宣示，以達成增強認同的強度，進而增進良好學習的成效。

第二節 領域理論與文獻

一、領域的意涵

領域性 (territoriality) 一詞係由動物學者經由研究得到驗證所生，早期相關理論係以單純動物的角度觀之，領域性最初被視為生物演化觀點 (Wynne-Edwards , 1962 ; Lorenz , 1966)。

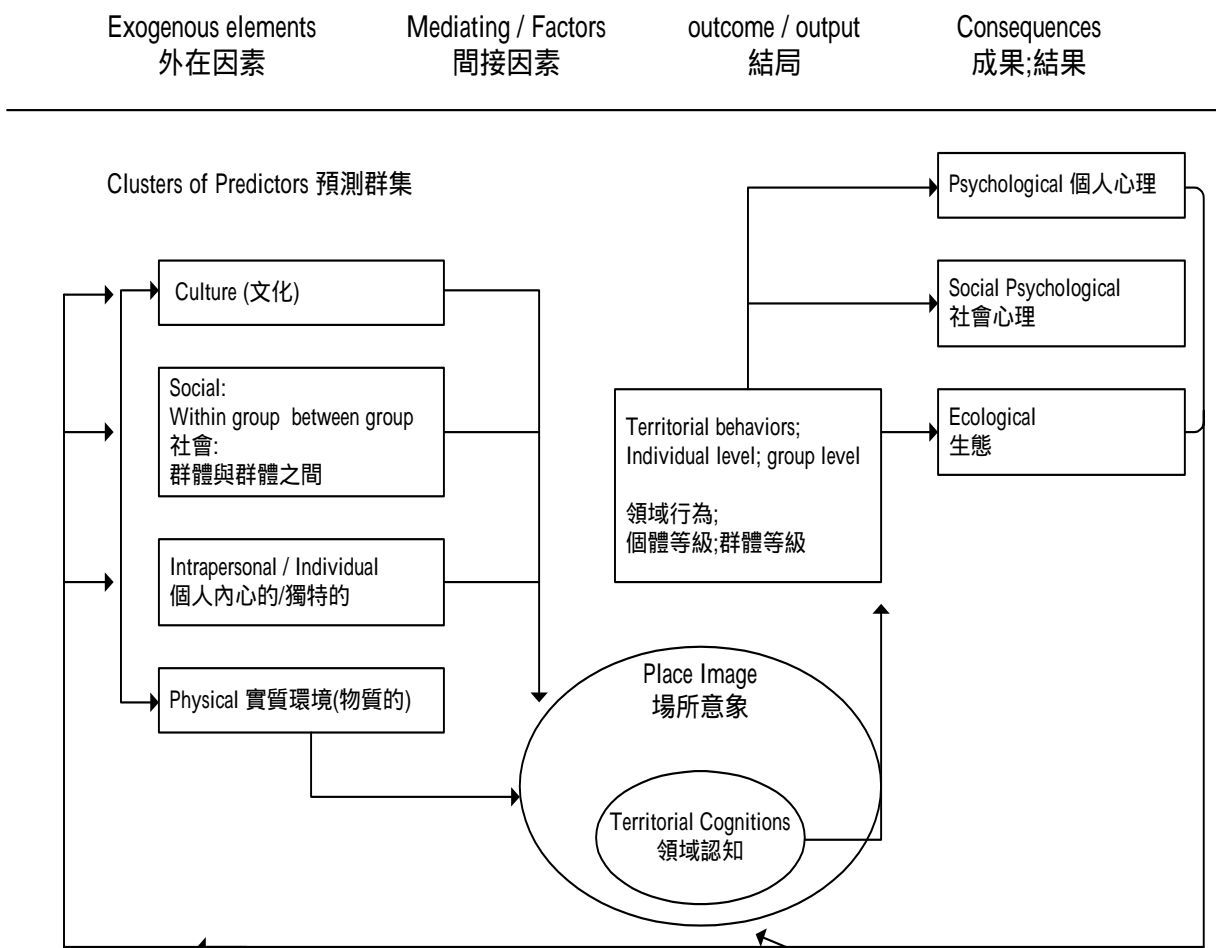

資料來源：Taylor, R.B., 1988

圖 2-4 Taylor 在 1988 年提出的領域性概念

Taylor 於1988年提出一個領域概念(圖2-4),在他的模式中顯示,人類領域並非單純的以距離做為親疏遠近的表達方式,還會受到不同社會文化因素的影響:文化、社會、個人、實質環境,認為此四大因素會模塑人們的場所意象以及領域認知,人們在場所內的個人以及群體領域行為,不同領域行為又導致個人或是社會在心理、社會、生態上的種種差異,進而改變當初個人或是社會對於場所賦予的場所意象和領域認知。

二、領域的相關定義

雖然大多數的人能本能的感覺到什麼是領域,但是很難去定義,而且相當多的研究都辯論什麼才是最好的解釋(Bell, 1996)。而對於人類領域的定義常因不同研究者的使用而有不同的定義,以下茲就領域的相關定義作分析:

- (一)領域(territory)的定義:領域是可見的,相對固定的,有明顯界線,而且傾向於以「家」為中心,管制誰可以在其中互動(Sommer, 1969)。即指某人或團體所控制的區域;
- (二)領域性(territoriality)的定義:人類的領域性可以被視為由個人或團體所展現的一組行為及認知,是以所知覺到的物理空間的所有權為基礎。而所謂「知覺到的所有權」只的若不是實際的所有權(例如:自己的家),就是某個可以控制的空間(例如:班級教室為學校所擁有,學生可以控制自己的班級教室,但無法擁有班級教室)(Bell, 1996)。是個人或群體為滿足某種需要,擁有或佔用一個場所或一個區域,並對其加以人格化和防衛的行為模式,該場所或區域是擁有或佔用它的個人或群體的領域;它包含物理空間、佔有、保衛、使用的排他性、界標、私人性以及認同(Julian Edney, 1974)。
- (三)領域行為的定義:以各種標誌劃分出一定的區域,並且聲明自己對該區域擁有控制權的行為。它對社會組織提供了重要的動機及需求,其中包括佔據某個區域、在其上建立控制權、將其個人化、對其產生思想信仰及感覺

，有時候你也依賴領域行為 (Brown, 1987; Taylor, 1988)。

三、領域的分類與功能

(一)領域的分類：有關領域的分類最著名的是 Irwin Altman(Altman & Chemers, 1980) 的分類系統 (詳表2-1)：

- 1.初級 (primary) 領域：也叫初級領域，這個領域僅為一個人或一個團體所擁有，是個體或團體排他性地擁有或控制的領域。
- 2.次級 (secondary) 領域：個人或團體僅為合法期間擁有，於該期間享有權力管制該處。
- 3.公眾 (public) 領域：每個人都有平等的使用權。

表 2-1 在初級、次級及公眾領域的領域行為

	領域被佔領的程度 / 自己及他人所知覺到所有權的程度	個人化程度 / 假如遭受侵入時進行防衛的可能性
初級領域	高度。佔據者及他人知覺自己以永久的方式擁有該處。	非常個人化；擁有完全控制該處，而且侵入行為被視為很嚴重的事情。
次級領域	中度。該處並非由佔據者所擁有；他人只會知覺佔據者只是眾多合格的使用者之一。	在某個合法居住的期間可以有某種程度的個人化；合法的居住者也可以享有管制該處的權利。
公領域	低度。該處並非由佔據者所擁有；一個人很難聲稱自己擁有控制權，他人只會覺得該佔據者只是廣大可能的使用者之一。	個人化現象只是暫時性的狀態；幾乎沒有防禦行為。

資料來源：Altman & Chemers, 1980

(二)領域性的功能：

1. 領域有利於提供一個穩定的社會組織，有助於維持長期親密關係。
2. 領域有助於個體保持獨處。
3. 領域的優先居住效應。在體育運動方面，這種效應有較主場效應。
4. 從情緒激動的觀點來看領域性抑制了情緒激動。在動物行為學的脈絡下，領域可以防止攻擊並提供認同。控制模式指出，領域有助於特定行為的表現，可以帶來益處。(Poul A. , 2003)

四、領域記號的分析

Haber (1980) 發現在正式的課程中，大約有 75% 的學生聲稱自己有一個常坐的特別座，而且大半都佔著這個位子。在非正式的課程中，大概只有 30% 的學生會發生這樣的情形，在那些聲稱有特別座的同學中，其中 83% 的人在前三次上課期間就選擇了這個座位。除了選擇座位做為他們的領域外，許多學生會做記號畫出他們的勢力範圍。「做記號」(以放置書本和自己的物品來保護自己的勢力範圍)也常出現在圖書館和自助餐館中 (Fisher & Byrne, 1975; Taylor & Brooks, 1980)。

除了藉由裝飾自己的領域，與他人做區分、聲明領域之外，人們也傾向於將領域個人化。個人化可以引發出更多對一個地點依附的感覺，並灌輸一種「舒服」和「像家」的感覺 (Becker & Conigolio, 1975)。在個人化與對領域的依附有無性別差異？文獻指出女性比男性有更多個人化行為，而且對家有更強的依附感 (sebba & Churchman, 1983; Toynoli, 1980)。

五、環境對學生的影響分析

Gifford(1987)在「環境心理學」一書中，探討學習和物質環境之關係，

主要在說明學生特徵(過去的學校經驗、學習態度、年齡、性別、人格)與學習設施的物質特徵(規模、噪音程度、氣溫、人口密度、設計)和「社會 - 組織」氣氛(規則、課程、教學風格、進步的或傳統的導向等)間之互動,產生與學習有關的態度(對學校的滿意、教室的不滿意、學習承諾等)及行為(班級參與、對學習材料的注意、發問、適當或不適當的活動、持久、創造力、學習、表現);並提及學習者與環境之間缺乏調適,將導致低成就、低滿意和高壓力。

而 Moos(1979)在「教育環境評鑑」一書中,強調環境對學生行為和態度影響的重要性,並提出概念的架構。其主要內涵如下:

(一)環境系統:包含四個主要層面:

1. 物質環境:指建築和物質的設計,可以影響心理狀態和社會行為。
2. 組織因素:指學校的大小,師生的比例、平均薪資、以及學校經費的多寡,這些層面與學生的行為和成就有關。
3. 人類群集:指學生的年齡能力社經背景,以及教育成就等群集的特性,是與環境特徵有關的情境變項。
4. 社會氣氛:是環境變項的第四個層面,也是影響其他三個層面的主要媒介。

(二)個人系統:包括年齡、性別、能力水準、興趣、價值和自尊等因素,這些因素有助於決定環境對個體的意義,智力和認知發展的程度可以影響學生尋求或使用訊息的能力;其他的個人因素,則包括態度、期望和角色等等。

(三)中介因素:中介因素包括認知評價和激化個人和環境因素彼此影響,產生了認知評價的歷程;認知評價是個人的環境知覺,可以了解環境是具有傷害或是有益的。

(四)調適和適應:學習調適和適應的情境選擇,通常涉及主要生活的改變;惟一般性的轉變,如第一次上學或由高中剛升上大學等,都需要使用調適的技巧,而每天情境也可要求調適的反應。

另外,教室情境與學生行為的關係至為密切,Moos(1979)指出:教室物質

組織的塑造係因學習歷程的特定價值，它也反過來塑造學生的學習；教室是學生學校生活的重心，教室情境對學生的學習和行為之塑造，自具有不可忽視的影響力。

在教室佈置方面，對學生的行為和學習有重要的影響(Atwood & Leitner, 1985)，教室佈置得親切而舒適，對學生學業成就有正面的影響(Chan, 1979)，也可提高學習目標的效果和效率，使學生學得更多，也會有較佳的上課出席率、較多的參與，以及對班級、教學者和同學有更積極的態度(C.S.Weinstein, 1979)。

有關座位安排方面，坐在「活動區」(教室的前面和中央的地方)的學生會得到較高的成績，有較多的參與，會更專心且在學習的相關活動花更多的時間師生互動的次數較多，更喜歡課程和教師，也會有較好的自我概念。而桌椅的配置上，傳統教室「排排坐」，影響了師生和學生的互動，對同儕團體互動最無助益，也無法促進學生的社會成長，如讓學生面對面或圍成大圓圈，則可促進學生間的互動，以及班級的討論和活動的進行，因此，傳統教室桌椅「排排坐」的方式，實有依教學實需加以調整之必要，使師生的互動能更加強，以提高學生的學習效果。

六、相關文獻回顧

有關研究空間領域的題旨，經搜尋我國博碩士論文顯示，對於領域理論的研究大多以辦公室、學生宿舍、地方領域、集合住宅領域、都市空間領域、街道空間領域標記為主，而以教學空間做為探討者闕如。茲將目前我國博碩士有關空間領域行為相關論文整理詳如表 2-2-1。

表 2-2-1 空間領域研究一覽表

姓名	論文名稱	摘要	年份
陳益仁	從領域理論試探住宅之空間架構	「領域性」自古以來在人類的日常生活中一直扮演著重要的角色，，本文即嘗試從領域理論之整理與說明出發，尋求一可供檢視實質居住環境之住宅領域模式，用以解析同居住空間型態之領域特質，並做為爾後相關建築規劃設計之參考依據。	77
劉勇信	臺灣集合住宅共用空間領域性之研究	由領域性的觀點探討集合住宅共希望藉由與領域性相關的私密、認同、佔據、交流互動需求，。共同使用庭院和公共設施的集合住宅為對象，針對居住者之間領域觀感、態度、期望、使用行為進行調查分規劃設計者對於次級領域功能的忽視以及所有權劃分劃，促使空間產生被佔用、乏人使用、權責歸屬不明的情行、年齡、家庭角色、階層背景，不同的家庭結構、居住的不同的建築類型、樓層別、管理制度、共用梯間戶數，也會對領域性相關的行為需求產生特定的影響。	83
吳金翰	傳統都市空間中領域現象之研究 以台南市為例	人對於環境最基本且必要的需求之一即領域的建構，而人與人的互動關係也反映在領域的建構上。藉由對傳統都市空間結構建立一可描述的領域模式，並說明傳統都市空間中所蘊含的領域特質。此外，亦期能發掘傳統都市空間中人的領域行為與空間營造的對應關係，藉此則或可對傳統都市空間的規劃與更新提共另一層面可資參考的運作模式與思考面向。	86

資料來源：本研究整理

表 2-2-2 空間領域研究一覽表 (續 1)

姓名	論文名稱	摘要	年份
謝憲一	從領域觀點探討特殊教育學校開放空間之研究—以國立桃園啟智學校為例	本研究欲藉由「領域」的概念，透過「使用者」與「空間」的關聯為基礎，做為探究身心障礙者需要「支持」的程度。本研究目的在於解析學生在開放空間的活動與領域之間的關係，而能為未來特殊學校規劃發展上找到新的可能性。	88
曾慶忠	從角色認知結構探討辦公空間的領域行為	以國人的角色認知結構為背景探討辦公空間內的領域行為。目的在找尋瞭解人們的領域行為是否會因角色認知結構差異而有顯著的不同。	88
樊美蒂	從社群領域性空間的建立探討社區實質環境之管理--以台北市成功國宅為例	透過重新檢討社區的意涵，並有效結合人與人（社群組織）及人與地（領域空間）的關係，社區才能有效自治，並且實現一個公民社會的理想。社區實質環境管理、社群組織和社區領域空間的關係是互為因果的，領域性的建立使社區管理有了明確的標的，使居民對於社區環境具有控制、防禦的能力，居民並可藉此區別“裡面”與“外面”的差異，在建立社區的社會網絡時，經由實質空間的劃定，較易產生共同參與的動機及對於環境的責任感，最終達到社區認同感的分享。	88

資料來源：本研究整理

表 2-2-3 空間領域研究一覽表 (續 2)

姓名	論文名稱	摘要	年份
陳芳萍	時間、空間、人間以「行動辦公室」做為工作、領域組織的觀察	以行動辦公室對於工作場所的改變開始，以時間做為主要支軸，討論「辦公室」此一場所的改變與意義，以及辦公室自動化在其中所扮演的角色。之後再以空間為主要導向，探究在辦公室工作環境中，人類的「領域性」在辦公室中展現時，由於行動辦公室突破過去對於辦公環境在空間上的想像，面對這個新空間的產生，領域性作出何種調整？最後再以「企業組織的變化」做為提要，討論新科技對於企業體以及在其中互動與工作的個體，為因應科技所帶來的溝通與組織變化，所產生的改變與影響。	90
鍾明靜	水圳空間的領域性研究—以嘉南大圳灌溉區為主	庄民透過不斷的相互協調，以水圳所繫起的社會關係及領域性空間。而領域性以空間為基準，透過「空間元素」或「行為」，一方面凸顯佔有範圍以形成邊界內外的實質差異，另一方面也借此強化內部社群的凝聚力。本論文從水圳空間的「空間構成」（物）、「社群與組織」（人）、「行為活動與事件」（事）三要素著手進行分析，以對於水圳空間的背後意涵作一深入的探討。	92
袁筱媛	學生宿舍中之領域性與私密性相關行為研究 - 以中原大學良善宿舍為例	針對學生宿舍中比較容易產生的「領域行為」及「私密行為」做為核心，將「領域型態」、「空間的使用頻率」、以及「個人屬性」三種在國內從未被探討過的不同變項去加以研究探討它們三者之間會對於學生在宿舍中的行為模式產生何種之影響，企圖能找出、建立一套會影響行為的相關通則。「領域性」在人類社會系統的組織中，扮演著可以支持和澄清社會角色、調整互動及減少衝突的重要角色；而「私密性」是調節人際互動的一項課題，它包含了社會的互動及對自我的相關訊息的控制等等。	93

資料來源：本研究整理